

# Guida per l'utente di Dell™ Personal All-In-One Printer A960

Per ulteriori informazioni sulle caratteristiche e sulle funzioni della stampante, fare clic sui collegamenti disponibili sulla sinistra. Per informazioni sulla documentazione inclusa con la stampante, vedere [Ulteriori informazioni](#).

Per ordinare cartucce o materiale di consumo presso Dell:

1. Fare doppio clic sull'icona presente sul desktop.





2. Visitare il sito Web per ordinare le cartucce Dell oppure il materiale di consumo telefonicamente.

Per un servizio migliore è opportuno tenere a disposizione il numero del contrassegno di assistenza della stampante Dell.

Per informazioni sull'individuazione del numero del contrassegno di assistenza, vedere [Numero Codice servizio espresso](#).

## Indicazioni di Nota, Avviso e Attenzione

-  **NOTA:** Una NOTA indica informazioni importanti che consentono di utilizzare al meglio la stampante.
-  **AVVISO:** Un AVVISO evidenzia la possibilità di danni all'hardware o di perdita di dati e indica i metodi che consentono di evitare il problema.
-  **ATTENZIONE:** Con ATTENZIONE si indica la possibilità di danni a cose, di lesioni personali o di morte.

---

Le informazioni contenute in questo documento sono soggette a modifiche senza preavviso.  
© 2003 Dell Inc. Tutti i diritti riservati.

La riproduzione con qualsiasi mezzo del presente documento, in parte o per intero, senza un'autorizzazione scritta di Dell Inc. è espressamente vietata.

Marchi utilizzati nel testo: *Dell* e il logo *DELL* sono marchi di Dell Inc.; *Microsoft* e *Windows* sono marchi registrati di Microsoft Corporation.

In questo documento possono essere utilizzati altri marchi e denominazioni per fare riferimento ai proprietari dei marchi o ai nomi dei prodotti. Dell Inc. rinuncia esplicitamente a qualsiasi interesse proprietario relativamente a marchi e denominazioni diversi dai propri.





---

UNITED STATES GOVERNMENT RESTRICTED RIGHTS

This software and documentation are provided with RESTRICTED RIGHTS. Use, duplication or disclosure by the Government is subject to restrictions as set forth in subparagraph (c)(1)(ii) of the Rights in Technical Data and Computer Software clause at DFARS 252.227-7013 and in applicable FAR provisions: Dell Inc., One Dell Way, Round Rock, Texas, 78682, USA.

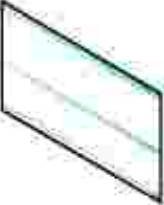
Settembre 2003 SRV G3738 Rev. A00

# Ulteriori informazioni

Consultare qui:	Per:
<p><i>Schema di installazione</i></p> 	<p>Questo documento offre informazioni complete sull'installazione.</p>
<p><i>CD Driver e utilità</i></p> 	<p>Il CD Driver e utilità contiene i driver della stampante AIO.</p> <p>La documentazione e i driver per la stampante possono essere già installati sul computer se acquistati insieme presso Dell. Il CD consente di disinstallare o reinstallare i driver e di consultare la documentazione.</p> <p>Nel CD possono inoltre essere inclusi file Leggimi con informazioni aggiornate su modifiche tecniche apportate alla stampante o materiale di riferimento tecnico per utenti esperti o tecnici.</p>
<p><i>Manuale per l'utente</i></p> 	<p>Questo documento include informazioni su:</p> <ul style="list-style-type: none"><li>• Funzioni di base</li><li>• Acquisizione, stampa, copia e invio di fax</li><li>• Progetti creativi</li><li>• Informazioni sull'ordinazione delle cartucce di inchiostro</li><li>• Risoluzione dei problemi di installazione</li><li>• Risoluzione dei problemi generali</li></ul>
<p>Numero Codice servizio espresso</p> 	<p>Numero Codice servizio espresso.</p> <p>Questa etichetta è applicata sulla stampante.</p>

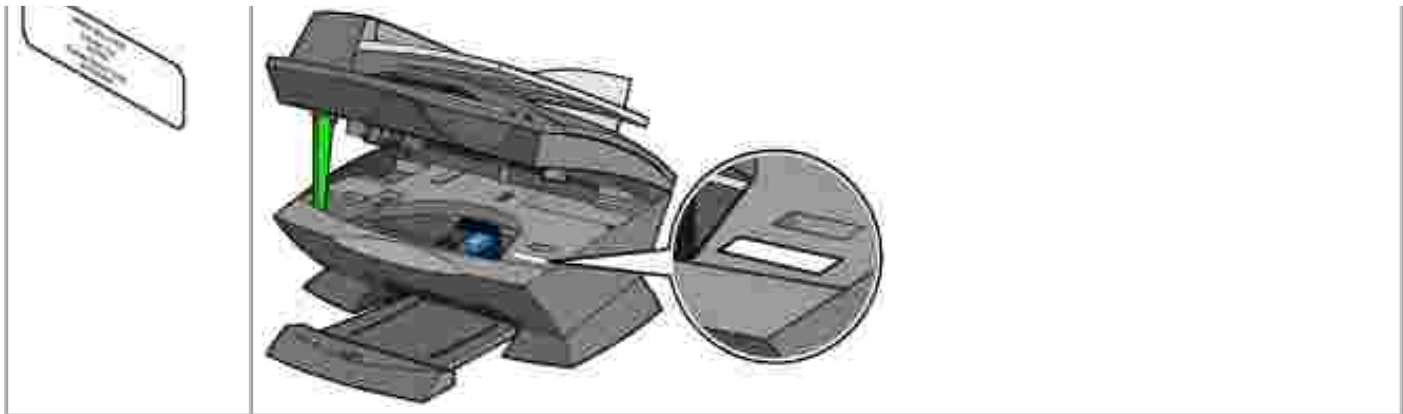

Sito Web del supporto Dell

Il sito Web del supporto Dell offre numerosi strumenti in linea, tra cui:

- Soluzioni: suggerimenti per la risoluzione dei problemi, articoli tecnici e corsi in linea
- Aggiornamenti: informazioni sull'aggiornamento dei componenti, ad esempio la memoria
- Assistenza clienti: informazioni su contatti, stato degli ordini, garanzia e riparazioni
- Download: driver
- Riferimento: documentazione della stampante e specifiche dei prodotti

Per accedere al supporto tecnico Dell, visitare il sito [support.dell.com](http://support.dell.com). Selezionare la propria regione nella pagina di benvenuto al supporto tecnico Dell e compilare i dettagli richiesti per accedere agli strumenti e alle informazioni disponibili.

# Guida introduttiva

- [Informazioni sulle parti della stampante](#)
  - [Installazione della stampante](#)
  - [Installazione del pannello di comando](#)
  - [Utilizzo del pannello di comando](#)
  - [Informazioni sul sensore automatico del tipo di carta](#)
  - [Caricamento della carta](#)
- 

## Informazioni sulle parti della stampante

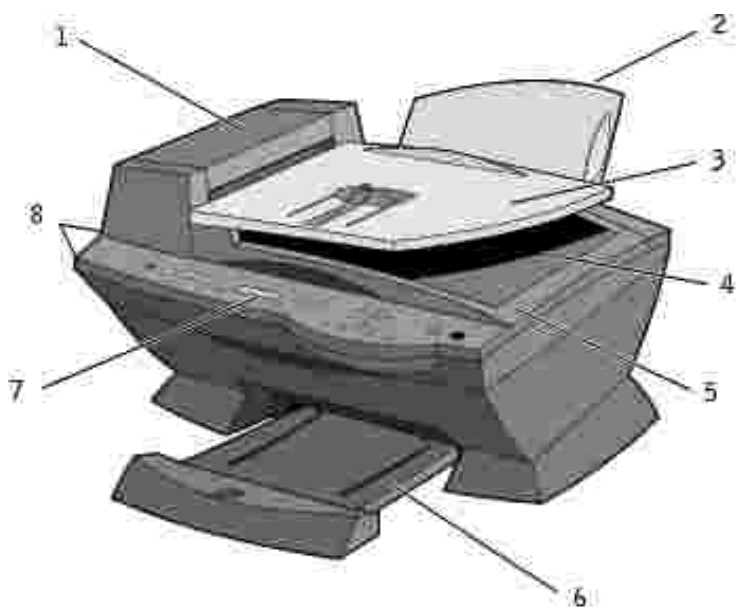

#	Utilizzare:	Per:
1	Alimentatore automatico documenti (ADF, Automatic Document Feeder)	Acquisire, copiare o inviare tramite fax documenti di più pagine o in formato Legal.
2	Supporto carta	Caricare la carta nella stampante.
3	Vassoio di entrata ADF	Caricare i documenti originali nella stampante. Opzione consigliata per l'acquisizione, la copia o l'invio di fax di documenti di più pagine.
4	Vassoio di uscita ADF	Raccogliere il documento originale all'uscita dell'ADF.
5	Coperchio superiore	Utilizzo del vetro dello scanner: <ul style="list-style-type: none"> <li>• Sollevare il coperchio superiore per posizionare o rimuovere gli elementi presenti sul vetro dello scanner.</li> <li>• È consigliabile l'utilizzo del vetro dello scanner quando si impiega carta di spessore maggiore, delicata o di formato non comune che non è possibile inserire nell'ADF.</li> </ul>
6	Vassoio di uscita carta	Impilare i fogli che fuoriescono dalla stampante.
7	Display	Controllare lo stato della stampante o visualizzare messaggi, menu o impostazioni.
8	Pannello di comando	Utilizzare la stampante (collegata a un computer o non collegata). Per ulteriori informazioni, vedere <a href="#">Utilizzo del pannello di comando</a> .

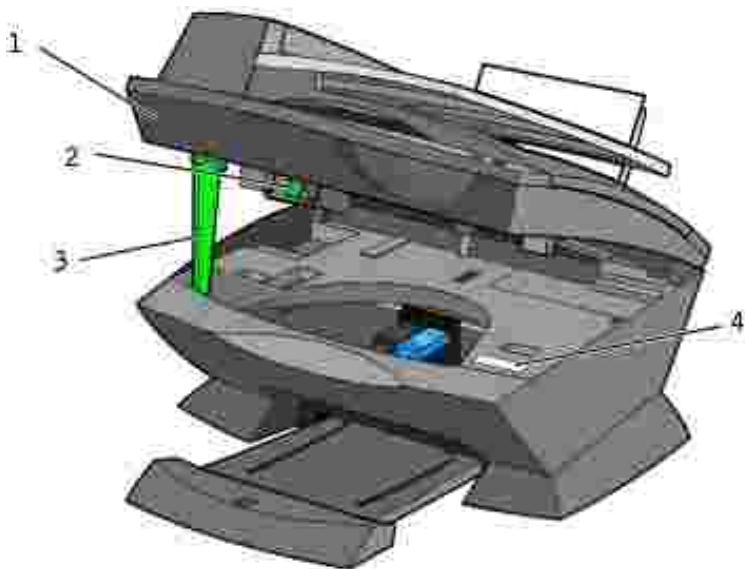

#	Utilizzare:	Per:
1	Stampante (unità scanner)	<ul style="list-style-type: none"> <li>• Installare o sostituire cartucce di stampa.</li> <li>• Bloccare o sbloccare lo scanner.</li> </ul>
2	Blocco scanner	<p>Bloccare o sbloccare lo scanner.</p> <ul style="list-style-type: none"> <li>• Per <i>sbloccare</i> lo scanner, spingere il blocco scanner <i>lontano da sé</i>.</li> <li>• Per bloccarlo, tirare <i>verso di sé</i> il <i>blocco scanner</i>.</li> </ul> <p><b>NOTA:</b> bloccare lo scanner se la stampante viene spostata. Sbloccare lo scanner prima di utilizzarlo.</p>
3	Supporto scanner	<p>Durante la sostituzione delle cartucce di stampa o quando si blocca o si sblocca il blocco dello scanner, tenere la stampante (l'unità scanner) aperta.</p> <p><b>NOTA:</b> per chiudere la stampante (l'unità scanner) in modo da eseguire normali operazioni: sollevare leggermente l'unità scanner (stampante), spingere il relativo supporto verso destra, quindi spingere verso il basso l'unità fino a toccare la parte principale della stampante.</p>
4	Codice servizio espresso	<ul style="list-style-type: none"> <li>• Quando si contatta il supporto tecnico o se si visita il sito Web, all'indirizzo: <a href="http://support.dell.com">support.dell.com</a>, identificare la propria stampante.</li> <li>• Specificare il Codice servizio espresso durante la chiamata al supporto tecnico. Il Codice servizio espresso non è disponibile per tutti i paesi.</li> </ul>

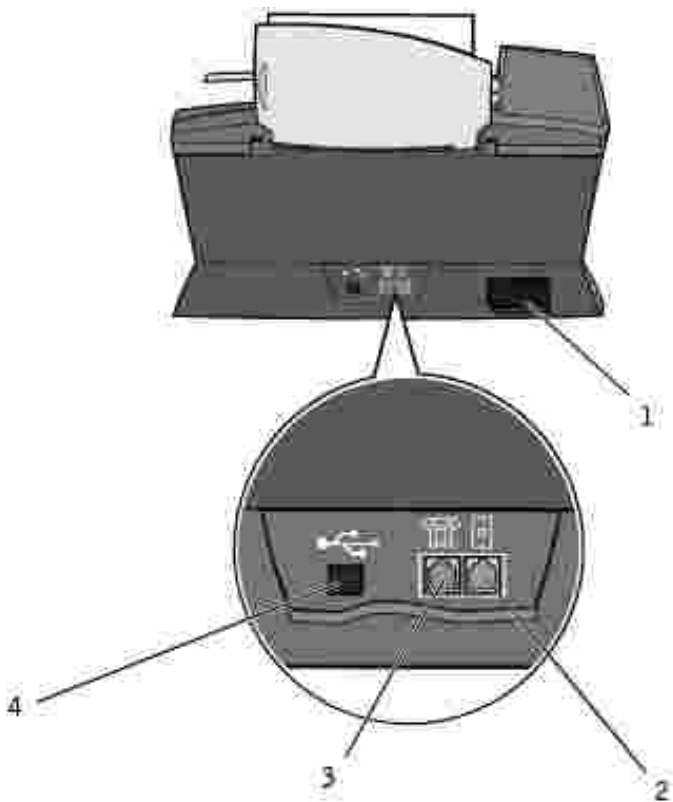

#	Utilizzare:	Per:
1	Connettore dell'alimentazione	Alimentare la stampante.
2	Connettore della presa a muro	Collegare la stampante a una linea telefonica attiva per inviare e ricevere fax. Per ricevere chiamate fax in arrivo, è necessario che la stampante sia collegata alla linea telefonica.  <b>NOTA:</b> <i>non</i> collegare periferiche aggiuntive al connettore della presa a muro e <i>non</i> collegare un modem DSL (digital subscriber line), ISDN (integrated services digital network) o via cavo alla stampante.
3	Modem dati/fax, segreteria telefonica e connettore del telefono	Rimuovere la presa per collegare ulteriori periferiche alla stampante, quali modem dati/fax, telefono o segreteria telefonica.  <b>NOTA:</b> non collegare periferiche aggiuntive al connettore della presa a muro e non collegare un modem DSL (digital subscriber line), ISDN (integrated services digital network) o via cavo alla stampante.
4	Connettore cavo USB	Collegare la stampante a un computer.

## Installazione della stampante

 **NOTA:** la stampante Dell Personal All-In-One Printer A960 supporta i sistemi operativi Windows XP e Windows 2000.

Per installare l'hardware e il software, seguire le istruzioni nello *schema di installazione* della stampante. Per la risoluzione dei problemi relativi all'installazione, vedere [Problemi di installazione](#).

L'unità Dell <sup>™</sup>AIO Printer A960 offre numerose funzioni. Ecco alcuni punti da tenere presente:

- Se la stampante è collegata a un computer, è possibile utilizzare il pannello di comando o il software della stampante per creare progetti.
- Per eseguire acquisizioni, *è necessario* collegare la stampante al computer.
- Per stampare, *è necessario* collegare la stampante al computer.
- Per eseguire copie, *non è necessario* collegare la stampante al computer.
- Per inviare fax, *non è necessario* collegare la stampante al computer.

 **NOTA:** per utilizzare la funzione fax, è necessario connettere la stampante (collegata o meno a un computer) a una linea telefonica.

## Installazione del pannello di comando

Utilizzare le seguenti istruzioni soltanto se con la stampante viene fornito un pannello di comando per le lingue aggiuntive.

1. Rimuovere il pannello di comando (se installato).



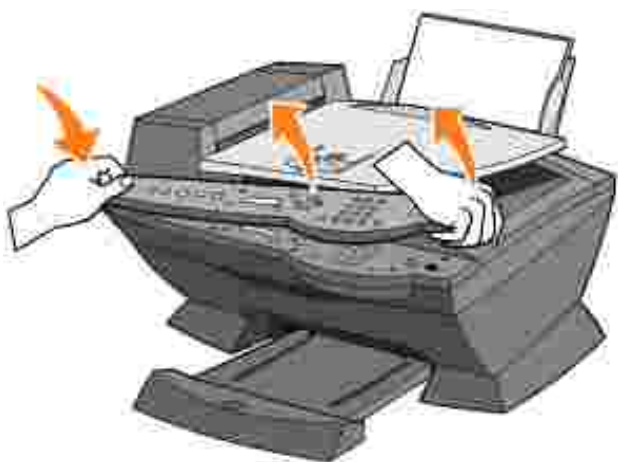

2. Scegliere il pannello di comando appropriato alla propria lingua.
3. Posizionare i fermi sulla stampante, quindi spingerli verso il basso.



---

## Utilizzo del pannello di comando

I pulsanti del pannello di comando consentono di eseguire l'acquisizione, la copia, l'invio tramite fax e la personalizzazione di documenti. Quando la spia del pulsante di accensione Power è illuminata, la stampante è accesa. È possibile selezionare una modalità nell'area Modalità, selezionare o modificare impostazioni utilizzando diversi pulsanti e avviare un'acquisizione, una copia o l'invio di un fax dalla sezione sull'estrema destra dell'area di avvio.

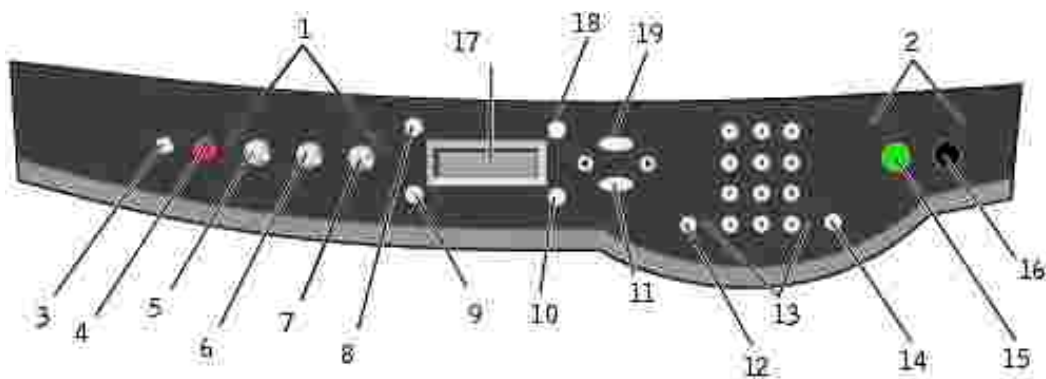

	Utilizzare:	Per:
1	Area Modalità	Selezionare una modalità (acquisizione, copia o fax).
2	Area di avvio	Avviare un processo di acquisizione, copia o invio di fax in bianco e nero o a colori.
3	Power	Accendere o spegnere la stampante.
4	Stop/annulla (Annulla)	<ul style="list-style-type: none"> <li>• Annullare un processo di acquisizione, stampa o copia in corso.</li> <li>• Cancellare un numero fax o terminare una trasmissione fax e ripristinare sul display le impostazioni fax predefinite.</li> <li>• Chiudere un menu.</li> <li>• Cancellare le impostazioni correnti e ripristinare le impostazioni predefinite.</li> </ul>
5	Copia	Avviare la modalità di copia.  <b>NOTA:</b> questo pulsante è acceso quando la stampante è in modalità di copia.
6	Acquisisci	Avviare la modalità di acquisizione (possibile quando la stampante è collegata a un computer).  <b>NOTA:</b> questo pulsante è acceso quando la stampante è in modalità di acquisizione.
7	Fax	Avviare la modalità fax. La stampante può ricevere fax in qualsiasi modalità.  <b>NOTA:</b> questo pulsante è acceso quando la stampante è in modalità fax.
8	Numero di copie	Specificare un numero (da 1 a 99) di copie.
9	Qualità	<ul style="list-style-type: none"> <li>• Selezionare una delle seguenti qualità di copia: Bozza, Normale, Alta o Massima.</li> <li>• Selezionare la risoluzione fax: Standard, Fine, Super fine o Ultra fine.</li> <li>• Selezionare una risoluzione di acquisizione quando la stampante è collegata a un computer.</li> </ul>
10	Chiaro/scuro	Rendere una copia o un fax più chiara o più scura.

11	Seleziona	<p>Scegliere l'opzione visualizzata sul display.</p> <p><b>NOTA:</b> se il pulsante Seleziona viene tenuto premuto, funziona come alimentatore della carta.</p>
12	Selezione rapida	<p>Utilizzare la funzione di selezione rapida quando la stampante è in modalità fax.</p> <p><b>NOTA:</b> se si seleziona Selezione rapida quando la stampante è in modalità di copia o di acquisizione, la stampante passa automaticamente alla modalità fax.</p>
13	Un numero del tastierino o un simbolo	<ul style="list-style-type: none"> <li>● In modalità fax: <ul style="list-style-type: none"> <li>Immettere numeri di fax.</li> <li>Rispondere a un sistema di risposta automatico.</li> <li>Selezionare lettere quando si crea una lista di selezione rapida.</li> <li>Digitare numeri per inserire o modificare la data e l'ora visualizzate sul display della stampante.</li> </ul> </li> <li>● In modalità di copia: <ul style="list-style-type: none"> <li>Impostare il numero di copie che si desidera effettuare.</li> </ul> </li> </ul>
14	Ricomponi/pausa	<ul style="list-style-type: none"> <li>● Ricomporre l'ultimo numero inserito quando l'unità è in modalità fax.</li> <li>● Inserire una pausa di tre secondi nel numero da comporre.</li> <li>Inserire una pausa solo dopo aver iniziato a digitare il numero.</li> <li>Premere - per inserire una pausa prima del numero da comporre.</li> </ul> <p><b>NOTA:</b> se si preme Ricomponi/pausa quando la stampante è in modalità di copia o acquisizione, quest'ultima passa automaticamente alla modalità fax.</p>
15	A colori	<p>Avviare un processo di copia, fax o acquisizione a colori.</p> <p><b>NOTA:</b> nell'area Modalità, assicurarsi che la modalità desiderata sia illuminata.</p>
16	B/N	<p>Avviare un processo di copia, fax o acquisizione in bianco e nero.</p> <p><b>NOTA:</b> nell'area Modalità, assicurarsi che la modalità desiderata sia illuminata.</p>
17	Display	<p>Visualizzare stato, messaggi e menu della stampante.</p>
18	Riduci/ingrandisci	<p>Personalizzare le dimensioni del documento originale in base a un valore percentuale, per adattarlo alla pagina o al formato poster.</p>
19	Opzioni	<p>Scorrere l'elenco di intestazioni di menu (vedere <a href="#">Menu del pannello di comando</a>).</p>
	- 	<ul style="list-style-type: none"> <li>● Diminuire un numero sul display.</li> <li>● Scorrere un elenco sul display.</li> <li>● Aggiungere uno spazio durante la digitazione o la modifica di testo o numeri sul display LCD, come ad esempio nel caso di informazioni sulla funzione di selezione rapida o sui numeri di fax.</li> </ul>

+  	<ul style="list-style-type: none"> <li>• Aumentare un numero sul display.</li> <li>• Scorrere un elenco sul display.</li> <li>• Cancellare l'ultimo carattere quando si digita o si modifica testo o numeri sul display LCD, come ad esempio nel caso di informazioni sulla funzione di selezione rapida o numeri di fax.</li> </ul>
--	--

## Menu del pannello di comando

Utilizzare il display per:

- Stato della stampante
- Messaggi
- Menu

## Selezionare voci di menu della modalità di copia

1. Per attivare la modalità Copia, premere Copia.
2. Premere ripetutamente Opzioni fino a visualizzare l'intestazione di menu desiderata.
3. Premere + o - per scorrere le voci di menu disponibili.
4. Per salvare l'impostazione, premere Seleziona quando viene visualizzata la voce di menu desiderata.

In questo sottomenu:	È possibile:
DIMENSIONI CARTA	<p>Specificare il formato della carta caricata nel supporto carta:</p> <ul style="list-style-type: none"> <li><input type="radio"/> Letter</li> <li><input type="radio"/> Legal</li> <li><input type="radio"/> B5</li> <li><input type="radio"/> A4</li> <li><input type="radio"/> A5</li> <li><input type="radio"/> A6</li> <li><input type="radio"/> 3 x 5</li> <li><input type="radio"/> 4 x 6</li> <li><input type="radio"/> L</li> <li><input type="radio"/> 2L</li> </ul> <p><b>NOTA:</b> per altri formati speciali, vedere il Centro multifunzione.</p>
TIPO DI CARTA	<p>Specificare il tipo di carta caricata nel supporto carta:</p> <ul style="list-style-type: none"> <li>• Rilevamento auto (impostazione predefinita)</li> <li>• Normale</li> <li>• Patinata</li> <li>• Foto</li> <li>• Lucido</li> </ul> <p>Rilevamento auto ottimizza l'impostazione in base al tipo di carta caricato.</p>

	<b>NOTA:</b> per altri tipi speciali, vedere il Centro multifunzione.
RIPETI IMMAGINE	<p>Specificare il numero di copie di un'immagine che si desidera inserire in una pagina:</p> <ul style="list-style-type: none"> <li>• 1 x per pagina</li> <li>• 4 x per pagina</li> <li>• 9 x per pagina</li> <li>• 16 x per pagina</li> </ul>
COLORE	Regolare l'intensità del colore della copia.
DIMENSIONI ORIGINALI	<p>Specificare il formato del documento sul vetro. Rilevazione auto è l'impostazione predefinita.</p> <p><b>NOTA:</b> specificare una dimensione dell'originale diversa da Rilevamento auto per limitare l'area di scansione al formato dell'originale selezionato.</p>
CONTENUTO	Specificare il tipo di documento sul vetro dello scanner.
FASCICOLA-B/N	<p>Fascicolare diverse copie in bianco e nero.</p> <p><b>NOTA:</b> è possibile fascicolare copie a colori dal software dell'unità multifunzione.</p>
TONO PRESSIONE TASTO	<p>Attivare o disattivare il suono che viene emesso quando si preme un pulsante del pannello di comando. Le opzioni sono:</p> <ul style="list-style-type: none"> <li><input type="radio"/> Disattivato</li> <li><input type="radio"/> Basso (impostazione predefinita)</li> <li><input type="radio"/> Alto</li> </ul>
MANUTENZIONE	<ul style="list-style-type: none"> <li>• Controllare i livelli di inchiostro.</li> <li>• Cambiare le cartucce.</li> <li>• Allineare le cartucce.</li> <li>• Pulire le cartucce.</li> <li>• Stampare una pagina di prova.</li> </ul>
RISPARMIO ENERGIA	<p>Selezionare quando attivare il risparmio dell'energia.</p> <ul style="list-style-type: none"> <li>• Immediatamente</li> <li>• Dopo 10 minuti</li> <li>• Dopo 30 minuti (impostazione predefinita)</li> <li>• Dopo 60 minuti</li> <li>• Mai</li> </ul>
ANNULLA IMPOSTAZIONI	<p>Selezionare quando l'unità multifunzione deve ritornare alle impostazioni predefinite.</p> <ul style="list-style-type: none"> <li><input type="radio"/> Dopo due minuti</li> <li><input type="radio"/> Mai</li> </ul>
IMPOSTA PREDEFINITE	<p>Impostare le impostazioni predefinite su:</p> <ul style="list-style-type: none"> <li><input type="radio"/> Impostazioni di fabbrica</li> <li><input type="radio"/> Impostazioni correnti</li> </ul>
LINGUA	Selezionare una lingua per tutto il testo visualizzato.

## Selezionare voci di menu della modalità di acquisizione

1. Per attivare la modalità Acquisizione, premere Acquisizione.

2. Premere ripetutamente Opzioni fino a visualizzare l'intestazione di menu desiderata.
3. Premere + o - per scorrere le voci di menu disponibili.
4. Per salvare l'impostazione, premere Seleziona quando viene visualizzata la voce di menu desiderata.

In questo sottomenu:	È possibile:
DIMENSIONI ORIGINALI	Specificare il formato del documento sul vetro dello scanner. <b>NOTA:</b> lasciare su Rilevamento auto (impostazione predefinita) a meno che il formato del documento stampato non sia soddisfacente.
RISPARMIO ENERGIA	Selezionare quando attivare il risparmio dell'energia. <ul style="list-style-type: none"> <li>• Immediatamente</li> <li>• Dopo 10 minuti</li> <li>• Dopo 30 minuti (impostazione predefinita)</li> <li>• Dopo 60 minuti</li> <li>• Mai</li> </ul>
ANNULLA IMPOSTAZIONI	Selezionare quando l'unità multifunzione deve ritornare alle impostazioni predefinite. <ul style="list-style-type: none"> <li>• Dopo due minuti</li> <li>• Mai</li> </ul>
IMPOSTA PREDEFINITE	Impostare le impostazioni predefinite su: <ul style="list-style-type: none"> <li>• Impostazioni di fabbrica</li> <li>• Impostazioni correnti</li> </ul>
LINGUA	Selezionare una lingua per tutto il testo visualizzato.

 **NOTA:** accanto all'opzione attualmente selezionata sul display è presente un asterisco (\*).

## Selezionare voci di menu della modalità fax

1. Per attivare la modalità Fax, premere Fax.
2. Premere ripetutamente Opzioni fino a visualizzare l'intestazione di menu desiderata.
3. Premere + o - per scorrere le voci di menu disponibili.
4. Per salvare l'impostazione, premere Seleziona quando viene visualizzata la voce di menu desiderata.

Per poter utilizzare la funzione fax:

- La stampante deve essere connessa a una linea telefonica attiva.
- Se si utilizza il software fax della stampante, è necessario collegare la stampante a un computer con un cavo USB.

 **NOTA:** non è possibile utilizzare la funzione fax con modem DSL (Digital Subscriber Line), ISDN (Integrated Signature Digital Network) o via cavo.

 **NOTA:** è possibile regolare alcune impostazioni fax della stampante anche tramite l'utilità software fax (vedere [Accesso a Utilità impostazione fax](#)).

In questo sottomenu:	È possibile:
FAX IN SOSPESO	Annullare qualsiasi fax che non è stato inviato.
STAMPA REPORT	Stampa: <ul style="list-style-type: none"><li>○ Un report attività relativo agli ultimi 40 fax inviati e ricevuti</li><li>○ Un registro inviati</li><li>○ Un registro ricevuti</li><li>○ Un elenco impostazioni quali il volume della suoneria</li></ul>
RISPOSTA FAX QUANDO	<p>Selezionare la modalità di ricezione di un fax.</p> <ul style="list-style-type: none"><li>● Automaticamente:<ul style="list-style-type: none"><li>Dopo 1 squillo</li><li>Dopo 2 squilli</li><li>Dopo 3 squilli (impostazione predefinita)</li><li>Dopo 5 squilli</li></ul></li><li>● Manualmente:<ul style="list-style-type: none"><li>Premere # sul telefono esterno connesso all'unità multifunzione.</li></ul></li><li>● Rilevati tono fax:<ul style="list-style-type: none"><li>Quando alla presa del telefono esterno sull'unità multifunzione è collegata una segreteria telefonica.</li></ul></li></ul> <p><b>NOTA:</b> per ulteriori informazioni, vedere <a href="#">Ricezione di fax tramite una segreteria telefonica</a>.</p>
RITARDO FINO A	<p>Immettere un orario specifico in cui inviare un fax. Per ulteriori informazioni, vedere <a href="#">Per differire l'invio di un fax di trasmissione</a>.</p> <p><b>NOTA:</b> prima di impostare un orario di invio specifico per un fax assicurarsi che data e ora siano state inserite correttamente.</p>
SELEZIONE IMMEDIATA	<p>Premere Seleziona per utilizzare Selezione immediata e comporre il numero quando viene emesso un segnale di linea.</p> <p>Per ulteriori informazioni, vedere <a href="#">Selezione immediata</a>.</p>

TONO SQUILLO	<p>Scegliere un tono per gli squilli in arrivo:</p> <ul style="list-style-type: none"> <li><input type="radio"/> Disattivato</li> <li><input type="radio"/> Basso (impostazione predefinita)</li> <li><input type="radio"/> Alto</li> </ul>
TONO PRESSIONE TASTO	<p>Attivare o disattivare il suono che viene emesso quando si preme un pulsante del pannello di comando. Le opzioni sono:</p> <ul style="list-style-type: none"> <li><input type="radio"/> Disattivato</li> <li><input type="radio"/> Basso (impostazione predefinita)</li> <li><input type="radio"/> Alto</li> </ul>
VOLUME ALTOPARLANTE	<p>Impostare il volume dell'altoparlante dell'unità multifunzione, che influisce sui suoni fax, su:</p> <ul style="list-style-type: none"> <li><input type="radio"/> Disattivato</li> <li><input type="radio"/> Basso (impostazione predefinita)</li> <li><input type="radio"/> Alto</li> </ul>
MODIFICA SELEZIONE RAPIDA	<p>Eeguire queste operazioni sulla lista di selezione rapida:</p> <ul style="list-style-type: none"> <li><input type="radio"/> Aggiungere un numero</li> <li><input type="radio"/> Rimuovere un numero</li> <li><input type="radio"/> Modificare un numero o la lista</li> <li><input type="radio"/> Stampare la lista</li> </ul> <p><b>NOTA:</b> per ulteriori informazioni, vedere <a href="#">Selezione rapida</a>.</p>
MODIFICA DATA/ORA	<p>Modificare la data e l'ora.</p> <p><b>NOTA:</b> assicurarsi di inserire un numero in ciascuno degli spazi disponibili. Ad esempio, 01:00 per 1:00.</p>
PERSONALIZZA FAX	<p>Inserire il proprio nome o quello dell'azienda e il numero. Queste informazioni sono visualizzate come intestazione per consentire l'identificazione del mittente e dell'apparecchio fax da parte del destinatario.</p>
DIMENSIONI CARTA	<p>Scegliere:</p> <ul style="list-style-type: none"> <li><input type="radio"/> Letter</li> <li><input type="radio"/> A4</li> <li><input type="radio"/> Legal</li> </ul> <p><b>NOTA:</b> se non è presente alcun asterisco (*), tramite il menu di copia è stato selezionato un formato carta non supportato dal fax.</p>
TIPO DI CARTA	<p>Specificare il tipo di carta caricata nel supporto carta:</p> <ul style="list-style-type: none"> <li>● Rilevamento auto (impostazione predefinita)</li> <li>● Normale</li> <li>● Patinata</li> <li>● Foto</li> <li>● Lucido</li> </ul> <p>Rilevamento auto ottimizza l'impostazione in base al tipo di carta caricato.</p> <p><b>NOTA:</b> per altri tipi speciali, vedere <a href="#">Istruzioni per i supporti di stampa per il supporto carta</a>.</p>



INOLTRO FAX	<ul style="list-style-type: none"> <li>• Disattivare questa funzionalità (impostazione predefinita).</li> <li>• Immettere un numero a cui inoltrare il fax.</li> <li>• Stampare il fax e inoltrarlo.</li> </ul>
FAX AVANZATO	Premere Seleziona per visualizzare un menu di opzioni fax avanzate. Per ulteriori informazioni, vedere <a href="#">Selezionare voci di menu della modalità fax avanzata</a> .
MANUTENZIONE	<ul style="list-style-type: none"> <li>• Controllare i livelli di inchiostro.</li> <li>• Cambiare le cartucce.</li> <li>• Allineare le cartucce.</li> <li>• Pulire le cartucce.</li> <li>• Stampare una pagina di prova.</li> </ul> <p><b>NOTA:</b> quando è in corso un processo di stampa alcuni collegamenti non funzionano.</p>
ANNULLA IMPOSTAZIONI	<p>Selezionare quando l'unità multifunzione deve ritornare alle impostazioni predefinite.</p> <ul style="list-style-type: none"> <li><input type="radio"/> Dopo due minuti</li> <li><input type="radio"/> Mai</li> </ul>
IMPOSTA PREDEFINITE	<p>Impostare le impostazioni predefinite su:</p> <ul style="list-style-type: none"> <li><input type="radio"/> Impostazioni di fabbrica</li> <li><input type="radio"/> Impostazioni correnti</li> </ul>
Conferma fax	<ul style="list-style-type: none"> <li>• Disattivato (non viene stampata alcuna pagina di stato)</li> <li>• Stampa tutti (stampa un report di stato dopo ciascun fax inviato compresi i processi con errori).</li> <li>• Stampa errori (stampa un report di stato solo dopo processi che non sono stati inviati). (impostazione predefinita)</li> </ul>
Adatta fax a pagina	<ul style="list-style-type: none"> <li>• Adatta (impostazione predefinita)</li> <li>• Due pagine</li> </ul>
Motivo suoneria	<ul style="list-style-type: none"> <li>• Normale (impostazione predefinita)</li> <li>• Suoneria differenziata 1 (Doppia)</li> <li>• Suoneria differenziata 2 (Tripla)</li> <li>• Qualsiasi</li> </ul> <p><b>NOTA:</b> è possibile scegliere suonerie differenziate se sono messe a disposizione dal servizio telefonico locale.</p>
Lingua	La lingua locale.

## Selezionare voci di menu della modalità fax avanzata

1. Per attivare la modalità Fax, premere Fax.
  2. Premere ripetutamente Opzioni fino a visualizzare l'opzione Fax avanzato.
  3. Premere Seleziona.
  4. Premere + o - per scorrere le voci disponibili.
  5. Per salvare l'impostazione, premere Seleziona quando viene visualizzata la voce di menu desiderata.
-

Da questa opzione Fax avanzato:	È possibile selezionare:
Tentativi ricomposizione	<p>Il numero di tentativi di invio di un fax in caso di esito negativo:</p> <ul style="list-style-type: none"> <li>• 0 volte</li> <li>• 1 volta</li> <li>• 2 volte (impostazione predefinita)</li> <li>• 3 volte</li> <li>• 4 volte</li> <li>• 5 volte</li> </ul>
Intervallo ricomposizione	<p>Il tempo di attesa dell'unità prima di tentare un nuovo invio di un fax:</p> <ul style="list-style-type: none"> <li>• 1 minuto</li> <li>• 2 minuti</li> <li>• 3 minuti (impostazione predefinita)</li> <li>• 4 minuti</li> <li>• 5 minuti</li> <li>• 6 minuti</li> <li>• 7 minuti</li> <li>• 8 minuti</li> </ul>
Report attività	<ul style="list-style-type: none"> <li>• Su richiesta (viene richiesto quale report stampare). (impostazione predefinita)</li> <li>• Dopo 40 fax (genera automaticamente un report dopo 40 fax).</li> </ul>
Più di pagina fax	<ul style="list-style-type: none"> <li>• Attivato (se si desidera che l'unità inserisca ora, data e numero di pagina nella parte inferiore di ciascun fax in arrivo). (impostazione predefinita)</li> <li>• Disattivato</li> </ul>
Metodo selezione	<ul style="list-style-type: none"> <li>• Multifrequenza (impostazione predefinita)</li> <li>• Impulsi</li> <li>• Mediante PBX (rilevazione del segnale di linea disattivata) - inviare un fax senza attendere il segnale di linea</li> </ul>
Componi prefisso	<ul style="list-style-type: none"> <li>• Nessuno (impostazione predefinita)</li> <li>• Create - è possibile creare un prefisso di massimo 8 caratteri da aggiungere all'inizio di ciascun numero selezionato.</li> </ul>
Acquisisci prima	<ul style="list-style-type: none"> <li>• No (impostazione predefinita)</li> <li>• Sì - Funziona solo con fax standard, fine, bianco e nero o a colori standard su due pagine.</li> </ul>
Velocità invio max	<p>Una velocità in bps:</p> <ul style="list-style-type: none"> <li>• 2400</li> <li>• 4800</li> <li>• 7200</li> <li>• 9600</li> <li>• 12000</li> <li>• 14400</li> <li>• 16800</li> <li>• 19200</li> <li>• 21600</li> <li>• 24000</li> <li>• 26400</li> <li>• 28800</li> <li>• 31200</li> </ul>

	<ul style="list-style-type: none"> <li>• 33600</li> </ul>
Correzione errori	<ul style="list-style-type: none"> <li>• Attivato (impostazione predefinita)</li> <li>• Disattivato</li> </ul> <p><b>NOTA:</b> in genere, la correzione degli errori deve essere attivata. Tuttavia, se si verificano problemi di invio di un fax oltreoceano, ad esempio, disattivare la correzione degli errori.</p>
Indicativo paese	<ul style="list-style-type: none"> <li>• Argentina</li> <li>• Australia</li> <li>• Austria</li> <li>• Belgio</li> <li>• Brasile</li> <li>• Bulgaria</li> <li>• Canada</li> <li>• Cile</li> <li>• Colombia</li> <li>• Croazia</li> <li>• Repubblica ceca</li> <li>• Danimarca</li> <li>• Egitto</li> <li>• Estonia</li> <li>• Ecuador</li> <li>• Finlandia</li> <li>• Francia</li> <li>• Germania</li> <li>• Grecia</li> <li>• Guam</li> <li>• Hong Kong</li> <li>• Ungheria</li> <li>• India</li> <li>• Indonesia</li> <li>• Irlanda</li> <li>• Israele</li> <li>• Italia</li> <li>• Giappone</li> <li>• Lettonia</li> <li>• Lituania</li> <li>• Lussemburgo</li> <li>• Malesia</li> </ul>
	<ul style="list-style-type: none"> <li>• Messico</li> <li>• Paesi Bassi</li> <li>• Nuova Zelanda</li> <li>• Norvegia</li> <li>• Repubblica Popolare Cinese</li> <li>• Perù</li> <li>• Filippine</li> <li>• Polonia</li> <li>• Portogallo</li> <li>• Portorico</li> <li>• Romania</li> <li>• Russia</li> <li>• Arabia Saudita</li> <li>• Singapore</li> <li>• Slovenia</li> </ul>

- Sud Africa
- Spagna
- Svezia
- Svizzera
- Taiwan
- Tailandia
- Turchia
- Emirati Arabi Uniti
- Regno Unito
- Stati Uniti
- Venezuela
- Isole Vergini

 **NOTA:** accanto all'opzione attualmente selezionata sul display è presente un asterisco (\*).

---

## Informazioni sul sensore automatico del tipo di carta

La stampante dispone di un sensore automatico che consente di individuare i seguenti tipi di carta:

- Carta normale
- Carta patinata
- Carta lucida/fotografica
- Lucidi

Se viene caricato uno di questi tipi di carta, la stampante lo rileva e regola automaticamente le impostazioni del tipo di carta.

 **NOTA:** la stampante non è in grado di rilevare il formato della carta.

Per scegliere il formato carta su cui stampare:

1. Dopo avere aperto il documento, fare clic su File→ Stampa.
2. Nella finestra di dialogo Stampa, fare clic su Preferenze o Proprietà a seconda del programma o del sistema operativo utilizzato.

Viene visualizzata la schermata Proprietà di stampa.

3. Selezionare il formato carta utilizzato dalla scheda Imposta carta.
4. Fare clic su OK.

Il sensore automatico del tipo di carta è sempre attivato a meno che non venga disattivato dall'utente. Se si desidera disattivarlo:

1. Dopo avere aperto il documento, fare clic su File→ Stampa.
2. Nella finestra di dialogo Stampa, fare clic su Preferenze o Proprietà a seconda del programma o del

sistema operativo utilizzato.

Viene visualizzata la schermata Proprietà di stampa.

3. Fare clic su Opzioni.
4. Fare clic su Opzioni sensore del tipo carta.
5. Fare clic su Consenti al sensore del tipo di carta di selezionare il tipo di carta (impostazione predefinita) per deseleggerla.
6. Fare clic su OK.

Per disattivare il sensore permanentemente:

1. Fare clic su Start → Pannello di controllo → Stampanti e altro hardware → Stampanti e fax (Windows XP).  
Fare clic su Start → Impostazioni → Stampanti e fax o Stampanti (Windows 2000).
2. Fare clic con il pulsante destro del mouse sull'icona della stampante.
3. Fare clic su Preferenze stampa o Proprietà.
4. Fare clic su Opzioni o Impostazioni stampante, quindi su b>Opzioni sensore del tipo carta.
5. Fare clic sulla casella per deseleggerla l'impostazione.
6. Fare clic su OK.
7. Fare clic su OK.

 **NOTA:** per sospendere temporaneamente la funzione del sensore automatico del tipo di carta per un processo di stampa particolare, specificare un tipo di carta nella schermata del software in Carta speciale.

Le funzioni di base della stampante sono le operazioni di stampa, copia, acquisizione e fax. Leggere le seguenti istruzioni sulla modalità di caricamento della carta nella stampante. Quindi proseguire con [Utilizzo della stampante](#) leggendo le istruzioni sulla modalità di stampa, copia, acquisizione e fax.

---

## Caricamento della carta

1. Allineare la carta lungo la guida sul lato destro del supporto carta.



2. Stringere la guida della carta e spostarla fino al bordo sinistro della carta.

 **NOTA:** non forzare la carta nella stampante. La carta deve aderire alla superficie del supporto e il lato destro deve essere allineato con la guida destra.

## Istruzioni per i supporti di stampa per il supporto carta

Caricare fino a:	Verificare che:
100 fogli di carta normale	<ul style="list-style-type: none"> <li>• la carta sia caricata in posizione verticale lungo il lato destro del supporto carta;</li> <li>• la guida della carta sia appoggiata al bordo sinistro della carta.</li> </ul> <p><b>NOTA:</b> inserire la carta intestata rivolta verso il basso con l'intestazione rivolta verso l'esterno.</p>
10 buste	<ul style="list-style-type: none"> <li>• il lato delle buste da stampare sia rivolto verso l'alto;</li> <li>• le buste siano caricate verticalmente lungo il lato destro del supporto carta;</li> <li>• il punto di affrancatura sia posizionato nell'angolo superiore sinistro;</li> <li>• la guida della carta sia appoggiata al bordo sinistro delle buste;</li> <li>• la stampa della busta avvenga con orientamento Orizzontale;</li> <li>• sia selezionato il formato busta corretto.</li> </ul> <p>Se il formato busta esatto non è presente nell'elenco, selezionare il formato maggiore che più si avvicina alle dimensioni desiderate e impostare i margini sinistro e destro in modo che il testo della busta sia posizionato correttamente.</p>



**NOTA:** è possibile caricare una busta singola nel supporto carta senza rimuovere la carta normale.

10 biglietti d'auguri, schede, cartoline o cartoline fotografiche	<ul style="list-style-type: none"><li>• il lato dei biglietti e cartoline da stampare sia rivolto verso l'alto;</li><li>• i biglietti e le cartoline siano caricati verticalmente lungo il lato destro del supporto carta;</li><li>• la guida della carta sia appoggiata al bordo sinistro dei biglietti e cartoline.</li></ul>
25 fogli di carta patinata, fotografica o lucida	<ul style="list-style-type: none"><li>• il lato lucido o patinato sia rivolto verso l'alto;</li><li>• la guida della carta sia appoggiata al bordo sinistro della carta fotografica.</li></ul>
10 lucidi	<ul style="list-style-type: none"><li>• il lato ruvido dei lucidi sia rivolto verso l'alto;</li><li>• la guida della carta sia appoggiata al bordo sinistro dei lucidi;</li></ul> <p><b>NOTA:</b> è possibile caricare un lucido singolo nel supporto carta senza rimuovere la carta normale.</p>
100 fogli di carta di formato personalizzato	<ul style="list-style-type: none"><li>• il lato della carta da stampare sia rivolto verso l'alto;</li><li>• la guida della carta sia appoggiata al bordo sinistro della carta.</li><li>• le dimensioni per il formato della carta siano comprese nei seguenti valori:</li></ul> <p>Larghezza</p> <ul style="list-style-type: none"><li>○ 76 mm - 216 mm</li><li>○ 3 pollici - 8,5 pollici</li></ul> <p>Lunghezza</p> <ul style="list-style-type: none"><li>○ 127 mm - 432 mm</li><li>○ 5 pollici - 17 pollici</li></ul>
25 trasferibili a caldo	<ul style="list-style-type: none"><li>• siano state seguite le istruzioni riportate sulla confezione per il caricamento dei trasferibili a caldo;</li><li>• il lato posteriore dei trasferibili sia rivolto verso l'alto;</li><li>• la guida della carta si trovi lungo il bordo sinistro dei trasferibili a caldo.</li></ul>
20 fogli di carta per striscioni	<ul style="list-style-type: none"><li>• la carta per striscioni sia indicata per l'utilizzo con stampanti a getto d'inchiostro;</li><li>• le proprietà della stampante siano regolate in modo appropriato.</li></ul>

## Posizionare il documento sul vetro dello scanner

1. Aprire il coperchio superiore.



2. Posizionare il documento da copiare rivolto verso il basso sul vetro dello scanner nell'angolo superiore sinistro.



3. Chiudere il coperchio superiore.





# Utilizzo della stampante

- [Utilizzo dell'ADF](#)
  - [Stampa](#)
  - [Copia](#)
  - [Acquisizione](#)
  - [Fax](#)
- 

## Utilizzo dell'ADF

### Caricare il documento nell'ADF

È possibile caricare fino a 50 fogli del documento originale (testo rivolto verso l'alto) nell'ADF per eseguire acquisizioni, copie e fax. Si consiglia di utilizzare l'ADF per caricare documenti di più pagine.



 **NOTA:** il vassoio di uscita può contenere fino a 50 fogli di carta.

### Istruzioni per i supporti di stampa per l'ADF

Caricare fino a:	Verificare che:
50 fogli di carta in formato Letter	<ul style="list-style-type: none"> <li>• Il testo del documento sia rivolto verso l'alto.</li> <li>• La guida della carta sia appoggiata al bordo della carta.</li> </ul>
50 fogli di carta in formato A4	<ul style="list-style-type: none"> <li>• Il testo del documento sia rivolto verso l'alto.</li> <li>• La guida della carta sia appoggiata al bordo della carta.</li> </ul>
50 fogli di carta in formato Legal	<ul style="list-style-type: none"> <li>• Il testo del documento sia rivolto verso l'alto.</li> <li>• La guida della carta sia appoggiata al bordo della carta.</li> </ul>
50 fogli di carta di formato personalizzato	<ul style="list-style-type: none"> <li>• Il testo del documento sia rivolto verso l'alto.</li> <li>• La guida della carta sia appoggiata al bordo della carta.</li> <li>• Le dimensioni per il formato della carta siano comprese nei seguenti valori:</li> </ul> <p>Larghezza</p> <ul style="list-style-type: none"> <li>○ 210,0 mm - 215,9 mm</li> <li>○ 8,27 pollici - 8,5 pollici</li> </ul> <p>Lunghezza</p> <ul style="list-style-type: none"> <li>○ 279,4 mm - 355,6 mm</li> <li>○ 11 pollici - 14 pollici</li> </ul>
50 fogli di supporti a due, tre o quattro fori	<ul style="list-style-type: none"> <li>• Il testo del documento sia rivolto verso l'alto.</li> <li>• La guida della carta sia appoggiata al bordo della carta.</li> <li>• Le dimensioni per il formato della carta siano comprese nei valori consentiti.</li> </ul>
50 fogli di supporti per copiatrici a tre fori rafforzati	<ul style="list-style-type: none"> <li>• Il testo del documento sia rivolto verso l'alto.</li> <li>• La guida della carta sia appoggiata al bordo della carta.</li> <li>• Le dimensioni per il formato della carta siano comprese nei valori consentiti.</li> </ul>
50 fogli di supporti per moduli prestampati e carta intestata	<ul style="list-style-type: none"> <li>• Il testo del documento sia rivolto verso l'alto.</li> <li>• La guida della carta sia appoggiata al bordo della carta.</li> <li>• Le dimensioni per il formato della carta siano comprese nei valori consentiti.</li> <li>• Il supporto assorba l'inchiostro.</li> <li>• Il supporto prestampato sia completamente asciutto prima che venga inserito nell'ADF.</li> <li>• <i>Non</i> inserire supporti stampati con inchiostro contenente particelle metalliche nell'ADF.</li> <li>• In questo modo si eviterà di danneggiare il supporto.</li> </ul>



**NOTA:** *non* caricare cartoline, cartoline fotografiche o carta fotografica nell'ADF.

## Stampa

1. Assicurarsi che il computer e la stampante siano accesi.
2. Caricare la carta. Per ulteriori informazioni, vedere [Caricamento della carta](#).
3. Dopo avere aperto il documento, fare clic su File → Stampa.

4. Per modificare le impostazioni di stampa, fare clic su Preferenze o Proprietà (a seconda del programma o del sistema operativo in uso).
5. Verificare le selezioni nelle tre schede sul lato sinistro (Qualità/Copie, Impostazione carta e Layout di stampa) della schermata Proprietà di stampa, quindi fare clic su OK.
6. Fare clic su OK o Stampa a seconda del programma o del sistema operativo in uso.

## Stampare fotografie

1. Caricare la carta. Per informazioni sul caricamento di carta fotografica, vedere [Istruzioni per i supporti di stampa per il supporto carta](#).
2. Dopo avere aperto il documento, fare clic su File → Stampa.
3. Fare clic su Preferenze stampa o su Proprietà.
4. Selezionare il formato della carta.
5. Se si utilizza carta fotografica, verificare di aver inserito la carta nell'apposito supporto con la parte lucida rivolta verso l'alto.
6. Fare clic su Stampa.
7. Una volta stampate, rimuovere le fotografie dal vassoio di uscita delle carta in modo da evitare che aderiscano tra loro o che presentino macchie di inchiostro.

 **NOTA:** prima di inserire le fotografie in un album fotografico non adesivo o in una cornice, lasciare passare del tempo in modo che le stampe si asciughino completamente (da 12 a 24 ore, a seconda delle condizioni ambientali). Ciò consente una maggiore durata delle proprie stampe.

## Stampare copie fascicolate

Quando la stampante è collegata al computer, è possibile stampare copie fascicolate in bianco e nero o a colori. Per stampare copie fascicolate:

1. Assicurarsi che nel supporto carta sia presente della carta.
2. Fare clic su Start → Tutti i programmi (o Programmi) → Stampanti Dell → Dell AIO Printer A960 → Centro soluzioni Dell.  
Viene visualizzata la pagina principale di Centro multifunzione.
3. Fare clic su Visualizza altre impostazioni di copia.
4. Selezionare la casella di controllo Fascicola copie.
5. Fare clic su Copia ora.

Quando si utilizza la stampante senza un computer, è possibile stampare copie fascicolate in bianco e nero.

1. Assicurarsi che nel supporto carta sia presente della carta.

2. Premere Copia.
3. Premere ripetutamente Opzioni fino a visualizzare Fascicola-B/N.
4. Premere + fino a individuare il numero di pagine da fascicolare.
5. Premere Seleziona.

## Stampare in ordine inverso

1. Assicurarsi che nel supporto carta sia presente della carta.
2. Fare clic su Start → Tutti i programmi (o Programmi) → Stampanti Dell → Dell AIO Printer A960 → Centro soluzioni Dell.  
Viene visualizzata la pagina principale di Centro multifunzione.
3. Fare clic su Visualizza altre impostazioni di copia.
4. Selezionare la casella di controllo Stampa in ordine inverso.
5. Fare clic su Copia ora.

## Stampare due immagini su una pagina

È possibile stampare due immagini su un'unica pagina per risparmiare carta o creare documenti interessanti:

1. Assicurarsi di aver caricato della carta.
2. Fare clic su Start → Tutti i programmi (o Programmi) → Stampanti Dell → Dell AIO Printer A960 → Centro soluzioni Dell.  
Viene visualizzata la pagina principale di Centro multifunzione.
3. Fare clic su Visualizza immagini salvate.
4. Dal menu Strumenti produttività, fare clic su Stampa due immagini diverse su una stessa pagina (2 in 1).
5. Seguire le istruzioni visualizzate sullo schermo.

## Stampare immagini ripetute

È possibile stampare la stessa immagine più volte, a partire da due immagini per pagina fino a un massimo di otto per pagina, su un unico foglio di carta.

1. Caricare carta formato A4 o Letter nel supporto carta. Per ulteriori informazioni, vedere [Caricamento della carta](#).
2. Fare clic su Start → Tutti i programmi (o Programmi) → Stampanti Dell → Dell AIO Printer A960 → Centro soluzioni Dell.  
Viene visualizzata la pagina principale di Centro multifunzione.

3. Dal menu Strumenti produttività, fare clic su Ripete un'immagine su una stessa pagina.
4. Per visualizzare l'immagine acquisita, fare clic su Anteprima ora.

 **NOTA:** se la dimensione dell'immagine (in basso a destra nella finestra di anteprima) viene visualizzata in rosso, le risorse di sistema non sono sufficienti per eseguire l'acquisizione con la risoluzione o le dimensioni selezionate. Per correggere questo problema, ridurre la risoluzione o la dimensione dell'area di acquisizione.

5. Regolare le linee punteggiate per selezionare il contorno della parte di immagine da stampare.
6. Per selezionare il formato carta, fare clic su Impostazioni stampante.
7. Fare clic su OK.
8. Una volta completata la personalizzazione dell'immagine, fare clic su Stampa ora.

 **NOTA:** se si utilizza questo metodo per stampare più immagini su un foglio di carta, non è possibile utilizzare Riduci/Ingrandisci. Le dimensioni delle immagini da stampare vengono ridotte per adeguarle alle dimensioni della pagina.

## Stampare più di una pagina su un foglio di carta

1. Assicurarsi che nel supporto carta sia presente della carta.
2. Fare clic su Start → Tutti i programmi (o Programmi) → Stampanti Dell → Dell AIO Printer A960 → Centro soluzioni Dell.  
Viene visualizzata la pagina principale di Centro multifunzione.
3. Dall'area Strumenti produttività, fare clic su Più di una pagina su un foglio di carta.
4. Seguire le istruzioni visualizzate sullo schermo.

## Stampare un'immagine in formato poster a più pagine

È possibile stampare in formato poster un'immagine ingrandendola su più pagine.

1. Caricare carta formato A4 o Letter. Per ulteriori informazioni, vedere [Caricamento della carta](#).
2. Posizionare il documento sul vetro dello scanner o nell'ADF. Per ulteriori informazioni, vedere [Posizionare il documento sul vetro dello scanner](#) o [Caricare il documento nell'ADF](#).
3. Fare clic su Start → Tutti i programmi (o Programmi) → Stampanti Dell → Dell AIO Printer A960 → Centro soluzioni Dell.  
Viene visualizzata la pagina principale di Centro multifunzione.
4. In Strumenti produttività, fare clic su Stampa un'immagine in formato poster a più pagine.
5. Per visualizzare l'immagine acquisita, fare clic su Anteprima ora.

 **NOTA:** se la dimensione dell'immagine (in basso a destra nella finestra di anteprima) viene visualizzata in rosso, le risorse di sistema non sono sufficienti per eseguire l'acquisizione con la risoluzione o le dimensioni selezionate. Per correggere questo problema, ridurre la risoluzione o la dimensione dell'area di acquisizione.

6. Regolare le linee punteggiate per selezionare il contorno della parte di immagine da stampare.
7. Per selezionare il formato carta, fare clic su Impostazioni stampante.
8. Selezionare il formato carta, quindi fare clic su OK.
9. Una volta completata la personalizzazione del documento, fare clic su Stampa ora.

## Stampare uno striscione

1. Posizionare una risma di carta per striscioni (20 fogli o meno) sul coperchio superiore e inserire il primo foglio.



2. Dopo avere aperto il documento, fare clic su File → Stampa.
3. Fare clic su Preferenze stampa o su Proprietà.
4. Dal menu *Desidero*, fare clic su Stampare uno striscione.
5. Seguire le istruzioni visualizzate sullo schermo.
6. Fare clic su OK, OK, quindi nuovamente su OK.

 **NOTA:** una volta avviata la stampa sulla stampante, attendere fino a quando il lato iniziale dello striscione comincia a uscire, quindi dispiegare la carta verso il basso di fronte alla stampante.

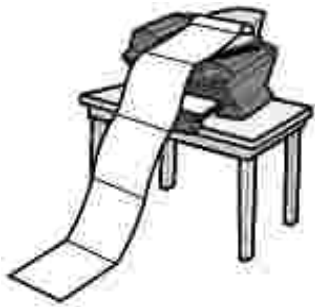

---

## Copia

È possibile eseguire copie mediante il pannello di comando o il software della stampante.

### Copia tramite il pannello di comando

1. Verificare che la stampante sia accesa.
2. Caricare la carta. Per ulteriori informazioni, vedere [Caricamento della carta](#).
3. Posizionare il documento sul vetro dello scanner o nell'ADF. Per ulteriori informazioni, vedere [Posizionare il documento sul vetro dello scanner](#) o [Caricare il documento nell'ADF](#).
4. Dall'area Modalità sul pannello di comando, premere Copia per attivare la modalità di copia.
5. Se si desidera effettuare più di una copia, sul tastierino premere i numeri corrispondenti al numero di copie da effettuare.
6. Dall'area di avvio sul pannello di comando, premere A colori per creare una copia a colori di un'immagine o premere B/N per creare una copia in bianco e nero. Copia in corso viene visualizzato sul display.

### Copiare tramite il software della stampante

1. Assicurarsi che il computer e la stampante siano accesi.
2. Caricare la carta. Per ulteriori informazioni, vedere [Caricamento della carta](#).
3. Posizionare il documento sul vetro dello scanner o nell'ADF. Per ulteriori informazioni, vedere [Posizionare il documento sul vetro dello scanner](#) o [Caricare il documento nell'ADF](#).
4. Fare clic su Start → Tutti i programmi (o Programmi) → Stampanti Dell → Dell AIO Printer A960 → Centro soluzioni Dell.  
Viene visualizzata la pagina principale di Centro multifunzione.
5. Fare clic su Visualizza altre impostazioni di copia.
6. Selezionare la quantità e il colore per le copie.

 **NOTA:** in questa schermata è inoltre possibile scegliere un formato carta o personalizzare ulteriormente il processo di copia.

7. Fare clic su Copia ora.

## Copia di fotografie

1. Caricare la carta. Per informazioni sul caricamento di carta fotografica, vedere [Istruzioni per i supporti di stampa per l'ADF](#).
2. Posizionare il documento sul vetro dello scanner o nell'ADF. Per ulteriori informazioni, vedere [Posizionare il documento sul vetro dello scanner](#) o [Caricare il documento nell'ADF](#).

 **NOTA:** assicurarsi che l'angolo superiore sinistro della fotografia sia allineato con la freccia.

3. Fare clic su Start → Tutti i programmi (o Programmi) → Stampanti Dell → Dell AIO Printer A960 → Centro soluzioni Dell.  
Viene visualizzata la pagina principale di Centro multifunzione.
4. Fare clic su Anteprima ora.

 **NOTA:** se la dimensione dell'immagine (in basso a destra nella finestra di anteprima) viene visualizzata in rosso, le risorse di sistema non sono sufficienti per eseguire l'acquisizione con la risoluzione o le dimensioni selezionate. Per correggere questo problema, ridurre la risoluzione o la dimensione dell'area di acquisizione.

5. Regolare le linee punteggiate per selezionare il contorno della parte di immagine da stampare.
6. Nella sezione Copia, selezionare Foto.
7. Se si desidera eseguire più copie, selezionarne il numero.
8. Per personalizzare ulteriormente la fotografia, fare clic su Visualizza altre impostazioni di copia.
9. Una volta completata la personalizzazione delle impostazioni, fare clic su Copia ora.

---

## Acquisizione

È possibile effettuare acquisizioni mediante il pannello di comando o il software della stampante.

## Utilizzo del pannello di comando

1. Assicurarsi che il computer e la stampante siano accesi e che la stampante sia collegata al computer.
2. Posizionare il documento sul vetro dello scanner o nell'ADF. Per ulteriori informazioni,



vedere [Posizionare il documento sul vetro dello scanner](#) o [Caricare il documento nell'ADF](#).

3. Nell'area Modalità sul pannello di comando, premere Acquisizione per attivare la modalità di acquisizione della stampante.
4. Premere + per scorrere l'elenco di programmi in cui è possibile acquisire.
5. Premere Seleziona quando viene visualizzato il programma in cui si desidera acquisire.
6. Dall'area di avvio sul pannello di comando, premere B/N per avviare un'acquisizione in bianco e nero o A colori per avviare un'acquisizione a colori.

## Utilizzo del software della stampante

 **NOTA:** alcuni programmi non supportano l'acquisizione di più pagine.

1. Assicurarsi che il computer e la stampante siano accesi e che la stampante sia collegata al computer.
2. Posizionare il documento sul vetro dello scanner o nell'ADF. Per ulteriori informazioni, vedere [Posizionare il documento sul vetro dello scanner](#) o [Caricare il documento nell'ADF](#).
3. Fare clic su Start → Tutti i programmi (o Programmi) → Stampanti Dell → Dell AIO Printer A960 → Centro soluzioni Dell.  
Viene visualizzata la pagina principale di Centro multifunzione.
4. Per visualizzare l'immagine acquisita, fare clic su Anteprima ora.

 **NOTA:** se la dimensione dell'immagine (in basso a destra nella finestra di anteprima) viene visualizzata in rosso, le risorse di sistema non sono sufficienti per eseguire l'acquisizione con la risoluzione o le dimensioni selezionate. Per correggere questo problema, ridurre la risoluzione o la dimensione dell'area di acquisizione.

5. Regolare le linee punteggiate per selezionare il contorno della parte di immagine da stampare.
6. Dal menu a discesa Invia immagine acquisita a, selezionare la destinazione di acquisizione.
7. Per personalizzare ulteriormente il processo di acquisizione, fare clic su Visualizza altre impostazioni di acquisizione.
8. Una volta completata la personalizzazione dell'immagine, fare clic su Acquisisci ora.

## Acquisizione di fotografie

1. Assicurarsi che il computer e la stampante siano accesi e che la stampante sia collegata al computer.
2. Posizionare la fotografia sul vetro dello scanner. Per ulteriori informazioni, vedere [Utilizzo dell'ADF](#).

 **NOTA:** assicurarsi che l'angolo superiore sinistro della fotografia sia allineato con la freccia.

3. Fare clic su Start → Tutti i programmi (o Programmi) → Stampanti Dell → Dell AIO Printer A960 → Centro soluzioni Dell.  
Viene visualizzata la pagina principale di Centro multifunzione.
4. Per visualizzare l'immagine acquisita, fare clic su Anteprima ora.

 **NOTA:** se la dimensione dell'immagine (in basso a destra nella finestra di anteprima) viene visualizzata in rosso, le risorse di sistema non sono sufficienti per eseguire l'acquisizione con la risoluzione o le dimensioni selezionate. Per correggere questo problema, ridurre la risoluzione o la dimensione dell'area di acquisizione.

5. Regolare le linee punteggiate per selezionare il contorno della parte di immagine da stampare.
6. Dal menu a discesa Invia immagine acquisita a, selezionare la destinazione di acquisizione.
7. Per personalizzare ulteriormente il processo di acquisizione, fare clic su Visualizza altre impostazioni di acquisizione.
8. Una volta completata la personalizzazione dell'immagine, fare clic su Acquisisci ora.
9. Al termine dell'elaborazione, il documento verrà aperto con il programma selezionato.

## Modifica di immagini acquisite

La maggior parte dei programmi di grafica consente di personalizzare le immagini.

1. Acquisire l'immagine nell'editor di immagini desiderato utilizzando Centro multifunzione.
2. Modificare l'immagine con gli strumenti disponibili.

Alcune delle modifiche possibili sono:

- rimozione dell'effetto "occhi rossi";
- ritaglio dell'immagine;
- aggiunta di testo all'immagine;
- regolazione della luminosità e del contrasto dell'immagine.

Per ulteriori informazioni, consultare la documentazione inclusa con il programma di grafica.

## Acquisizione di più pagine o immagini

 **NOTA:** questa funzione è disponibile soltanto se si utilizza uno scanner piatto da tavolo.

1. Posizionare il primo foglio sul vetro dello scanner.
2. Fare clic su Start → Tutti i programmi (o Programmi) → Stampanti Dell → Dell AIO Printer A960 → Centro soluzioni Dell.

Viene visualizzata la pagina principale di Centro multifunzione.

3. Nel menu a discesa, selezionare la destinazione di acquisizione.
4. Nella sezione Acquisisci, fare clic su Visualizza altre impostazioni di acquisizione
5. Fare clic su Visualizza impostazioni di acquisizione avanzate.  
Viene visualizzata la finestra di dialogo Impostazioni di acquisizione avanzate.
6. Nella scheda Acquisisci, selezionare Acquisisci più elementi prima della stampa.
7. Fare clic su OK.
8. Una volta completata la personalizzazione delle impostazioni, fare clic su Acquisisci ora.

 **NOTA:** dopo la prima acquisizione, viene richiesto di posizionare sul vetro dello scanner il successivo elemento da acquisire.

## Modificare il testo presente in un documento acquisito mediante il riconoscimento ottico dei caratteri (Optical Character Recognition, OCR).

Il software OCR (Optical Character Recognition) consente di convertire un'immagine acquisita in testo modificabile con un programma di elaborazione testi.

1. Posizionare il documento sul vetro dello scanner o nell'ADF. Per ulteriori informazioni, vedere [Posizionare il documento sul vetro dello scanner](#) o [Caricare il documento nell'ADF](#).
2. Fare clic su Start → Tutti i programmi (o Programmi) → Stampanti Dell → Dell AIO Printer A960 → Centro soluzioni Dell.  
Viene visualizzata la pagina principale di Centro multifunzione.
3. Nella sezione Strumenti produttività, fare clic su Modifica il testo trovato in un documento acquisito (OCR).
4. Seguire le istruzioni visualizzate sullo schermo.
5. Al termine dell'elaborazione, il documento verrà aperto con il programma selezionato.
6. Modificare il documento.
7. Salvare il documento.

## Come salvare un'immagine sul computer

1. Fare clic su Start → Tutti i programmi (o Programmi) → Stampanti Dell → Dell AIO Printer A960 → Centro soluzioni Dell.  
Viene visualizzata la pagina principale di Centro multifunzione.
2. Nella sezione Strumenti produttività, fare clic su Salva un'immagine sul computer.
3. Seguire le indicazioni per salvare un'immagine sul computer.

## Inviare un'immagine o un documento tramite e-mail

È possibile inviare fotografie tramite e-mail.

1. Aprire il coperchio superiore.
2. Posizionare la foto da acquisire rivolta verso il basso sul vetro dello scanner.
3. Chiudere il coperchio superiore.
4. Fare clic su Start → Tutti i programmi (o Programmi) → Stampanti Dell → Dell AIO Printer A960 → Centro soluzioni Dell.  
Viene visualizzata la pagina principale di Centro multifunzione.
5. Fare clic su Anteprima ora.

-  **NOTA:** se la dimensione dell'immagine (in basso a destra nella finestra di anteprima) viene visualizzata in rosso, le risorse di sistema non sono sufficienti per eseguire l'acquisizione con la risoluzione o le dimensioni selezionate. Per correggere questo problema, ridurre la risoluzione o la dimensione dell'area di acquisizione.
6. Dall'area Strumenti produttività, fare clic su Invia un'immagine o un documento tramite e-mail.
  7. Selezionare Foto dal menu Tipo di acquisizione.
  8. Seguire le istruzioni visualizzate sullo schermo per preparare l'invio della fotografia tramite e-mail.
  9. Fare clic su Allega ora.
  10. Scrivere una nota di accompagnamento della fotografia allegata, quindi inviarla.

## Ingrandire o ridurre immagini o documenti

1. Caricare la carta nel relativo supporto. Per ulteriori informazioni, vedere [Caricamento della carta](#).
2. Posizionare il documento sul vetro dello scanner o nell'ADF. Per ulteriori informazioni, vedere [Posizionare il documento sul vetro dello scanner](#) o [Caricare il documento nell'ADF](#).
3. Fare clic su Start → Tutti i programmi (o Programmi) → Stampanti Dell → Dell AIO Printer A960 → Centro soluzioni Dell.  
Viene visualizzata la pagina principale di Centro multifunzione.
4. Fare clic su Anteprima ora.

-  **NOTA:** se la dimensione dell'immagine (in basso a destra nella finestra di anteprima) viene visualizzata in rosso, le risorse di sistema non sono sufficienti per eseguire l'acquisizione con la risoluzione o le dimensioni selezionate. Per correggere questo problema, ridurre la risoluzione o la dimensione dell'area di acquisizione.

5. Dalla sezione Strumenti produttività, selezionare Ingrandisce o riduce un'immagine.
  6. Per selezionare le dimensioni della nuova immagine, attenersi alle istruzioni visualizzate sullo schermo.
  7. Una volta completata la personalizzazione dell'immagine, fare clic su Stampa ora.
- 

## Fax

È possibile inviare fax mediante il pannello di comando o con il software della stampante.

 **NOTA:** per inviare fax, *non* è necessario collegare la stampante al computer.

Per utilizzare la funzione fax tramite il software della stampante:

- Assicurarsi che sul computer sia stato installato e configurato Dell Printer Fax Tools, Classic Phone Tools o Microsoft Console servizio Fax
  - Per utilizzare Dell Printer Fax Tools, vedere [Utilizzo del software fax Dell Printer Fax Tools](#).
  - Per utilizzare Console servizio Fax, vedere [Utilizzo di Console servizio Fax \(soltanto Windows XP\)](#).
- Il computer deve essere dotato di un modem dati/fax.
- Una linea telefonica attiva deve essere collegata al connettore del modem dati/fax. Non collegare il modem dati/fax al connettore della presa a muro della stampante. Per ulteriori informazioni, vedere [Connettore della presa a muro](#).

 **NOTA:** i modem DSL (Digital Subscriber Line), ISDN (Integrated Services Digital Network) e via cavo non sono modem fax e non sono supportati.

Per inviare e ricevere fax correttamente, è necessario che altri dispositivi siano collegati al connettore della linea esterna.

- La stampante deve essere collegata al computer con un cavo USB.

cavo USB

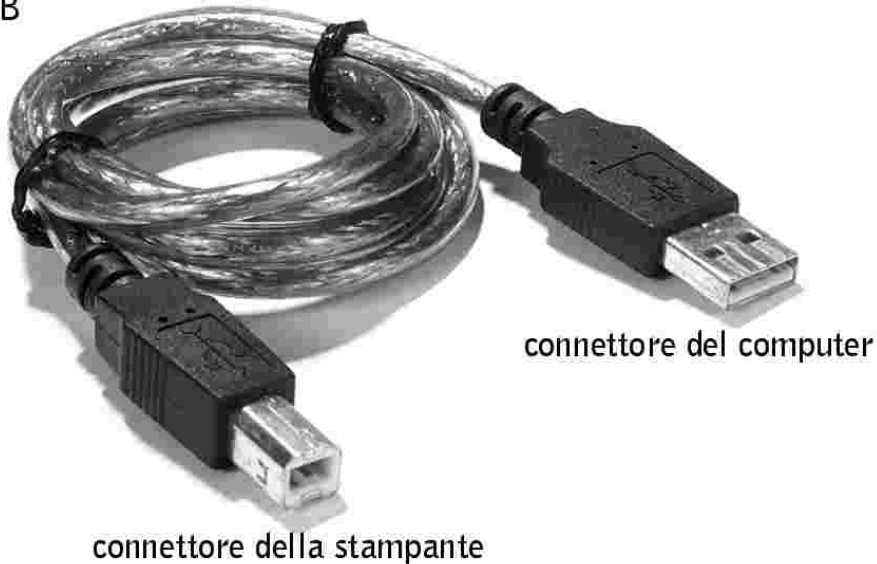

connettore del computer

connettore della stampante

## Utilizzo del software fax Dell Printer Fax Tools

### Installazione del software fax Dell Printer Fax Tools

1. Fare clic su Start → Tutti i programmi (o Programmi).

Viene visualizzato un elenco di tutto il software installato.

2. Cercare qualsiasi voce che faccia riferimento a Classic PhoneTools o Fax Tools. Se tali voci sono presenti, passare a "[Configurazione del software fax Dell Printer Fax Tools](#)".
3. Fare clic sul desktop.

La finestra Tutti i programmi verrà chiusa.

4. Inserire il CD *Driver e utilità di Dell Personal AIO Printer A960*.

Verrà visualizzata una finestra di installazione.

5. Fare clic su Annulla.
6. Fare clic su Start → Risorse del computer.
7. Fare clic con il pulsante destro del mouse sull'icona dell'unità CD.

Verrà visualizzato un menu a discesa.

8. Fare clic su Esplora.
9. Fare doppio clic sulla cartella Fax.
10. Fare doppio clic sulla cartella relativa alla lingua.

11. Fare doppio clic sull'icona Installazione.

Verrà visualizzata la finestra Installazione guidata.

12. Attenersi alle istruzioni visualizzate sullo schermo per completare l'installazione.

## Configurazione del software fax Dell Printer Fax Tools

 **NOTA:** se si seleziona la casella di controllo Abilita ricezione, il servizio fax viene impostato in modo da rispondere automaticamente al telefono dopo due squilli. Questa impostazione può essere modificata in base alle proprie necessità.

1. Fare clic su Start → Tutti i programmi (o Programmi).
2. Fare clic su Dell AIO Printer A960 → Utilità impostazione fax o Classic PhoneTools.

Viene avviata la configurazione guidata fax.

3. Fare clic su Avanti.
4. Leggere il contratto di licenza, quindi fare clic su Sì per continuare.
5. Immettere il proprio nome e il nome della società.
6. Fare clic su Avanti.
7. Immettere un identificativo, un numero di telefono e un numero di fax.
8. Fare clic su Avanti per quattro volte.
9. Fare clic su Fine.

Il software fax Dell Printer Fax Tools verrà avviato.

10. Selezionare il proprio paese, immettere il prefisso e l'eventuale numero necessario per ottenere la linea esterna.
11. Fare clic su OK.
12. Selezionare la località, quindi fare clic su OK.
13. Fare clic due volte su Avanti, selezionare il modem, quindi fare clic di nuovo clic su Avanti.
14. Fare clic su Avanti per due volte, quindi fare clic su Fine.

## Utilizzo di Console servizio Fax (soltanto Windows XP)

### Installazione di Console servizio Fax

1. Fare clic su Start → Pannello di controllo.
2. Fare clic su Installazione applicazioni.
3. Fare clic su Installazione componenti di Windows.
4. Selezionare Servizi fax.
5. Fare clic su Avanti.

Se richiesto, inserire il CD di *Microsoft Windows XP*, quindi fare clic su OK. Quando viene visualizzata, chiudere la finestra Benvenuti in Microsoft Windows XP .

6. Fare clic su Fine.
7. Chiudere la finestra Installazione applicazioni.

## Configurazione di Console servizio Fax

1. Fare clic su Start → Tutti i programmi (o Programmi) → Accessori → Comunicazioni → Fax → Fax Console.

Viene visualizzata la finestra Configurazione guidata fax.

2. Fare clic su Avanti.
3. Inserire le informazioni necessarie e fare clic su Avanti.
4. Selezionare il modem dati/fax dal menu a discesa di Selezionare la periferica fax.
5. Selezionare o deselezionare le caselle di controllo Abilita invio e Abilita ricezione come desiderato.
6. Fare clic su Avanti.



**NOTA:** se si deseleziona la casella di controllo Abilita invio non sarà possibile inviare fax. Selezionando la casella di controllo Abilita ricezione sarà possibile ricevere i fax.

7. Inserire le informazioni IDST, quindi fare clic su Avanti.
8. Inserire le informazioni CSID, quindi fare clic su Avanti.
9. Fare clic su Stampa con. Utilizzare il menu a discesa alla destra del campo per selezionare Dell AIO Printer A960 se si desidera stampare tutti i fax ricevuti.
10. Per creare una copia da archiviare per ogni fax, fare clic su Archivia copia in cartella, quindi utilizzare il pulsante Sfoglia per selezionare la cartella desiderata.
11. Fare clic su Avanti, confermare le impostazioni, quindi fare clic su Fine.

## Accesso a Utilità impostazione fax



- Fare clic su Start → Tutti i programmi (o Programmi) → Stampanti Dell → Dell AIO Printer A960 → Utilità impostazione fax
- In Centro multifunzione Dell, fare clic sulla scheda Manutenzione/Risoluzione problemi, quindi fare clic su Visualizza l'utilità impostazione fax.

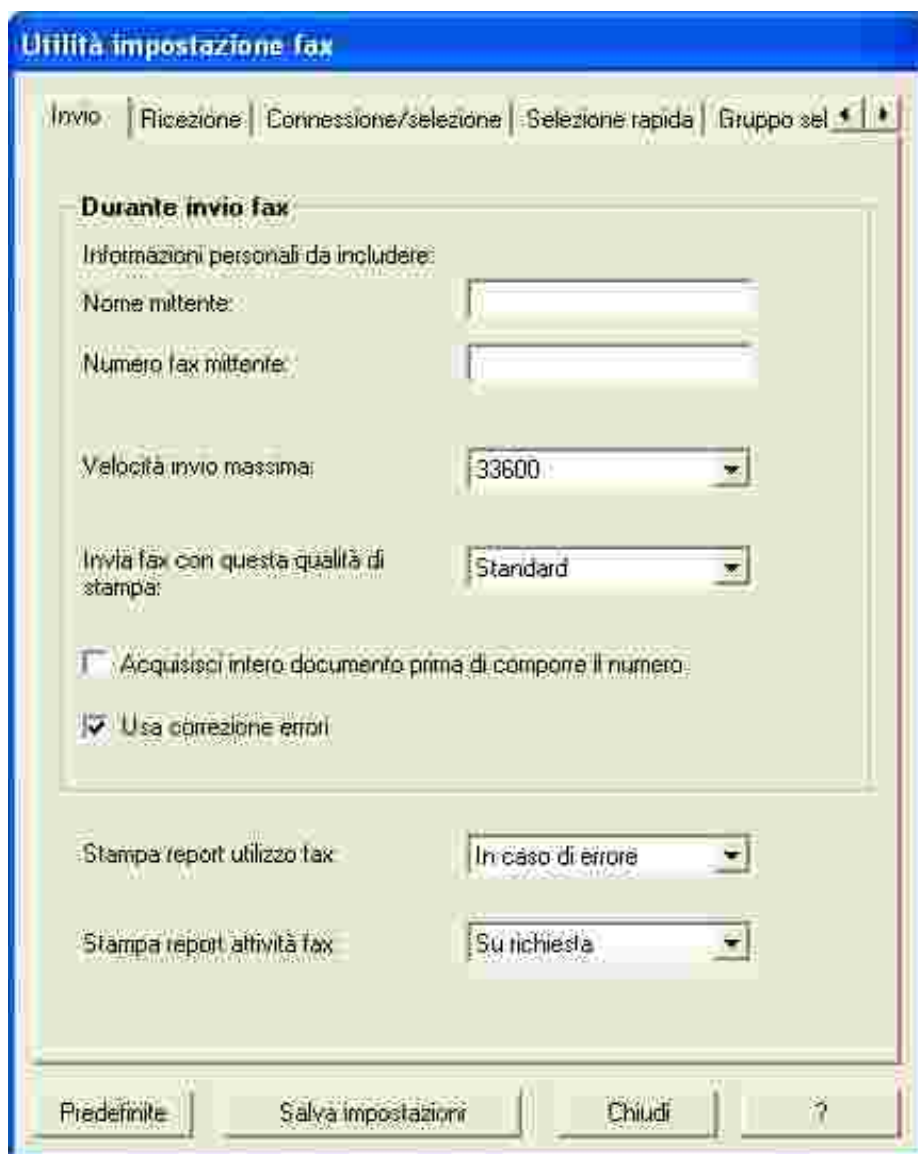

Nella seguente tabella vengono descritte le funzioni di ciascuna scheda di Utilità impostazione fax.

In questa scheda:	È possibile:
Invia	<ul style="list-style-type: none"> <li>• Immettere il proprio nome e numero di fax.</li> <li>• Selezionare la velocità massima di invio e la qualità di stampa per i fax in uscita.</li> <li>• Scegliere se acquisire l'intero documento prima di comporre il numero.</li> <li>• Scegliere se utilizzare la correzione degli errori.</li> <li>• Selezionare le modalità di stampa del report utilizzo fax.</li> <li>• Selezionare le modalità di stampa del report attività fax.</li> </ul>
Ricezione	<ul style="list-style-type: none"> <li>• Scegliere se stampare un piè di pagina (data, ora e numero pagina) in ogni pagina.</li> <li>• Ridurre automaticamente le dimensioni di un fax in arrivo in modo da adattarlo al formato carta caricato oppure stamparlo su due fogli di carta.</li> <li>• Selezionare se si desidera inoltrare un fax o stamparlo, quindi inoltrarlo.</li> </ul>
Connessione/selezione	<ul style="list-style-type: none"> <li>• Selezionare il numero di tentativi di composizione del numero effettuati dall'unità fax e l'intervallo di tempo tra tentativi se non è possibile inviare il fax al primo tentativo.</li> <li>• Selezionare il tipo di linea telefonica che si desidera utilizzare (Impulsi, Multifrequenza, Mediante PBX).</li> <li>• Inserire un prefisso di selezione.</li> <li>• Scegliere la modalità (manuale, se sono rilevati toni fax o dopo un certo numero di squilli) di risposta alle chiamate in arrivo.</li> <li>• Scegliere una suoneria differenziata.</li> </ul>
Selezione rapida	Aggiungere numeri, creare o modificare la lista di selezione rapida.
Gruppo selezione rapida	Creare un numero e un nome di gruppo e aggiungere numeri telefonici al gruppo.

## Invio di un fax

È possibile inviare o ricevere fax a colori soltanto mediante il pannello di comando. Per poter inviare un fax a colori dalla stampante, è necessario che anche il dispositivo ricevente supporti fax a colori.

È possibile inviare fax mediante il pannello di comando o il software della stampante.

## Utilizzo del pannello di comando

È possibile utilizzare la stampante per inviare fax a colori o in bianco e nero. È possibile inviare e ricevere documenti di formato A4, Legal e Letter.

1. Verificare che la stampante sia accesa.
2. Posizionare il documento sul vetro dello scanner o nell'ADF. Per ulteriori informazioni, vedere [Posizionare il documento sul vetro dello scanner](#) o [Caricare il documento nell'ADF](#).
3. Premere Fax.
4. Utilizzare il tastierino per:
  - immettere il numero di fax oppure
  - premere Selezione rapida, quindi:

- o premere + o - per scorrere l'elenco fino a individuare il numero desiderato oppure
- o immettere un numero di due cifre (visualizzato nella parte superiore sinistra del display).

 **NOTA:** se non si dispone di una lista di selezione rapida e si desidera crearne una, vedere [Selezione rapida](#).

5. Premere B/N o A Colori.  
La stampante acquisisce il documento e invia il fax al numero inserito.

## Utilizzo del software fax Dell Printer Fax Tools

1. Assicurarsi che il computer e la stampante siano accesi.
2. Posizionare il documento sul vetro dello scanner o nell'ADF. Per ulteriori informazioni, vedere [Posizionare il documento sul vetro dello scanner](#) o [Caricare il documento nell'ADF](#).
3. Assicurarsi che la stampante sia collegata a un computer con un modem dati/fax e che il modem sia collegato a una linea telefonica attiva.
4. Fare clic su Start → Tutti i programmi (o Programmi) → Stampanti Dell → Dell AIO Printer A960 → Centro multifunzione Dell.
5. Posizionare il documento che si desidera inviare tramite fax *rivolto verso il basso* al di sotto del fermo della stampante.
6. Dall'area Strumenti produttività, fare clic su Invia un'immagine o un documento tramite fax.
7. Selezionare No in Più di una pagina.
8. Fare clic su Avanti.

Il documento verrà acquisito e verrà avviata l'applicazione Dell Printer Fax Tools.

## Invio di pagine a più fax

È possibile inviare fax di più pagine mediante il pannello di comando o il software della stampante.

### Utilizzo del pannello di comando

1. Assicurarsi che la stampante sia accesa e collegata a un computer con un modem dati/fax e che il modem sia collegato a una linea telefonica attiva.
2. Caricare il documento nell'ADF. Per ulteriori informazioni, vedere [Utilizzo dell'ADF](#).
3. Premere Fax.
4. Inserire il numero fax utilizzando il tastierino numerico.
5. Premere B/N o A colori.

 **NOTA:** per poter inviare un fax a colori dalla stampante, è necessario che anche il dispositivo ricevente supporti fax a colori.

## Utilizzo del software fax Dell Printer Fax Tools

1. Fare clic su Start → Tutti i programmi (o Programmi) → Stampanti Dell → Dell AIO Printer A960 → Centro multifunzione Dell.
2. Fare clic su Visualizza altre impostazioni di acquisizione.
3. Fare clic su Avanzate.
4. Fare clic su Acquisisci più elementi prima della stampa (soltanto per scanner piatti da tavolo).
5. Fare clic su OK.
6. Selezionare Fax dal menu a discesa Invia immagine acquisita a.
7. Posizionare il documento che si desidera inviare tramite fax *rivolto verso il basso* al di sotto del fermo della stampante.
8. Fare clic su Anteprima ora.

Viene visualizzata un'anteprima del documento. Regolare il documento e ripetere la procedura, e necessario.

 **NOTA:** se la dimensione dell'immagine (in basso a destra nella finestra di anteprima) viene visualizzata in rosso, le risorse di sistema non sono sufficienti per eseguire l'acquisizione con la risoluzione o le dimensioni selezionate. Per correggere questo problema, ridurre la risoluzione o la dimensione dell'area di acquisizione.

9. Fare clic su Acquisisci ora.
10. Fare clic su Sì finché tutte le pagine da inviare via fax non vengono acquisite, quindi fare clic su No.
11. Attenersi alle istruzioni visualizzate sullo schermo per inviare il fax.

## Ricezione di fax

 **NOTA:** la stampante consente di inviare fax di copie elettroniche ma non riceverli. Tutti i fax in arrivo vengono stampati dalla stampante.

È possibile ricevere fax mediante il pannello di comando o il software della stampante. È possibile ricevere i fax automaticamente, manualmente o tramite una segreteria telefonica.

## Ricezione di fax tramite la stampante

Per ulteriori informazioni sulla ricezione di fax tramite la stampante, consultare le seguenti sezioni.

- [Ricezione automatica di fax](#)

- [Ricezione manuale di fax](#)
- [Ricezione di fax tramite una segreteria telefonica](#)

## Ricezione di fax tramite Console funzione Fax

1. Fare clic su Start → Tutti i programmi (o Programmi) → Accessori → Comunicazioni → Fax.
2. Fare clic su Fax Console.  
A questo punto, se è stata selezionata la casella di controllo Abilita ricezione durante la configurazione di Console servizio Fax, è possibile ricevere un fax.

## Ricezione automatica di fax

Per ripristinare la modalità di risposta automatica della stampante (impostazione predefinita):

1. Nel pannello di comando, premere Fax.
2. Premere Opzioni finché non viene visualizzato Risposta fax quando.
3. Premere + per scorrere le opzioni disponibili.
4. Scegliere Dopo 1 squillo, Dopo 2 squilli, Dopo 3 squilli, oppure Dopo 5 squilli, quindi premere Seleziona.

Quando il numero di squilli impostato viene rilevato, la stampante riceve automaticamente il fax.

 **NOTA:** è possibile ricevere un fax a colori con la stampante solo se il dispositivo da cui si sta ricevendo supporta fax a colori.

## Ricezione manuale di fax

1. Nel pannello di comando, premere Fax.
2. Premere Opzioni finché non viene visualizzato Risposta fax quando.
3. Premere + per scorrere le opzioni disponibili.
4. Premere Seleziona quando sul display viene visualizzato Pressione manuale #.
5. Quando si riceve una chiamata, sollevare il ricevitore del telefono collegato alla presa esterna della stampante e ascoltare il tono di chiamata fax.
6. Premere il tasto cancelletto (#) sulla tastiera del telefono.
7. Riagganciare il ricevitore del telefono.

La stampante riceve il fax.

## Ricezione di fax tramite una segreteria telefonica

1. Nel pannello di comando, premere Fax.
2. Premere Opzioni finché non viene visualizzato Risposta fax quando.
3. Premere + per scorrere le opzioni disponibili.
4. Quando sul display viene visualizzato Rilevato tono fax, premere Seleziona.

Quando viene rilevato uno squillo, la segreteria telefonica risponde alla chiamata.

- o Se viene rilevato un fax, la stampante riceve il fax e scollega la segreteria telefonica.
- o In caso contrario, la segreteria telefonica completa la chiamata.

## Stampa di fax tramite il software fax Dell Printer Fax Tools

1. Nella schermata principale di Fax Tools, fare clic su Configura.
2. Selezionare Impostazione generale.
3. Selezionare la scheda Fax.
4. Fare clic sulla casella di controllo Stampa fax ricevuti, quindi fare clic su OK.  
I fax in arrivo vengono inviati automaticamente alla stampante.

 **NOTA:** per visualizzare tutti i fax ricevuti, fare clic sul pulsante Fax in arrivo. Per visualizzare un elenco dei fax inviati, fare clic sul pulsante Fax in uscita.

## Stampa per fax

La funzione di stampa per fax evita di dover stampare un documento originale e inserirlo nel vetro dello scanner per inviare un fax in modo convenzionale. È possibile creare o ricevere un documento in copia elettronica sul computer e inviarne una copia in bianco e nero via fax.

 **NOTA:** È possibile inviare fax di copie elettroniche ma non riceverli. Tutti i fax in arrivo vengono stampati dalla stampante.

Per inviare un fax dal programma del computer mediante il modem fax nella stampante:

1. Dopo avere aperto il documento, fare clic su File→ Stampa.
2. Nell'elenco stampanti, selezionare Dell Printer Fax Tools.
3. Fare clic su Stampa.
4. Per eseguire la stampa per fax, seguire le istruzioni nel programma avviato.

 **NOTA:** tutti i fax inviati mediante la funzione di Stampa per fax utilizzano la risoluzione Fine.

## Visualizzazione dei fax inviati e ricevuti

### Utilizzo di Console servizio Fax.

1. Fare clic su Start → Tutti i programmi (o Programmi) → Accessori → Comunicazioni → Fax.
2. Fare clic su Fax Console.

I fax ricevuti possono essere visualizzati nella casella In arrivo. I fax inviati sono invece presenti nella casella Inviati.

## Visualizzazione dello stato di un fax

### Utilizzo di Console servizio Fax.

1. Fare clic su Start → Tutti i programmi (o Programmi) → Accessori → Comunicazioni → Fax → Fax Console.
2. Se necessario, fare clic sulla cartella Fax per espanderla. Vengono visualizzate le cartelle seguenti:
  - In ricezione - fax in corso di ricezione
  - In arrivo - fax ricevuti
  - In uscita - fax da inviare
  - Inviati - fax inviati
3. Fare clic sulla cartella desiderata.
4. Nel pannello di destra, fare clic sul fax del quale si desidera visualizzare lo stato, quindi, fare clic su Preferenze o su Proprietà.
5. Fare clic sulla scheda Generale e consultare la riga Stato.
6. Al termine, fare clic su Chiudi.

## Utilizzo delle funzioni fax speciali

In Dell A960 sono disponibili diverse funzioni che rendono più efficiente l'invio di fax.

### Selezione rapida

Per facilitare l'invio di fax, è possibile inserire fino a 100 numeri di selezione rapida. È possibile inserire 80 numeri fax individuali e 20 gruppi che possono contenere ognuno cinque numeri telefonici.

## Utilizzo del pannello di comando

1. Premere Fax.
2. Premere Selezione rapida.
3. Viene visualizzato il primo numero della lista di selezione rapida.
4. Scorrere l'elenco mediante i pulsanti + o - oppure utilizzare il tastierino per inserire il numero di selezione rapida di due cifre.

## Utilizzo del software della stampante

1. Fare clic su Start → Tutti i programmi (o Programmi) → Stampanti Dell → Dell AIO Printer A960 → Utilità impostazione fax.
2. Fare clic sulla scheda Selezione rapida.
3. Seguire le istruzioni nella scheda Selezione rapida per aggiungere un nuovo numero alla lista di selezione rapida.

## Utilizzo della lista di selezione rapida

1. Premere Selezione rapida, quindi:
  - o Utilizzare i pulsanti + o - per scorrere la lista di selezione rapida e individuare il numero fax desiderato, quindi premere Fax.
  - o Premere i pulsanti del tastierino per inserire un numero di due cifre (visibile nella parte superiore sinistra del display), quindi premere Fax.
2. Quando viene visualizzata la schermata predefinita, premere Opzioni.
3. Premere Seleziona.
4. Inserire le informazioni relative a data e ora di invio del fax.
5. Premere di nuovo Seleziona, quindi premere 1 per AM o 2 per PM. Viene visualizzata nuovamente la schermata predefinita.



**NOTA:** è possibile ripetere questo processo per inserire più numeri a cui si desidera inviare un fax differito.

## Selezione immediata

1. Sul pannello di comando, premere Fax.
2. Premere ripetutamente Opzioni fino a visualizzare Selezione immediata.
3. Premere Seleziona per attivare il segnale di linea mediante la stampante.



4. Inserire il numero di telefono a cui inviare il fax.
5. Premere i numeri sul tastierino per interagire con un sistema di risposta automatico.
6. Premere B/N o A colori quando si è pronti a inviare un fax.

## Invio trasmissione

Se la stampante è collegata a un computer, è possibile inviare un fax composto da un massimo di 20 pagine a più persone, fino a cinque, contemporaneamente.

### Per inviare un fax di trasmissione immediatamente

1. Premere Fax.
2. Premere Opzioni quattro volte per visualizzare Ritardo fino a.
3. Premere + o - per visualizzare Nessun ritardo, quindi premere Seleziona.
4. Inserire un numero fax o premere Selezione rapida per selezionare numeri dalla lista di selezione rapida.
5. Premere B/N o A colori per inviare il fax immediatamente o premere Seleziona per inserire un altro numero fax.
6. Premere B/N o A colori per inviare il fax a entrambi i numeri o premere Seleziona per inserire un altro numero fax. Continuare la procedura fino a quando tutti i numeri fax (fino a un massimo di cinque) sono stati inseriti.

### Per differire l'invio di un fax di trasmissione

Con inserimento manuale di un numero fax:

1. Sul pannello di comando, premere Fax.
2. Quando viene visualizzata la schermata predefinita, premere Opzioni fino a visualizzare Ritardo fino a.
3. Premere + o - per scorrere fino a Ora.
4. Premere Seleziona.
5. Inserire l'ora in cui si desidera venga inviato il fax.
6. Premere Seleziona.
7. Se la stampante è in modalità 24 ore, la schermata torna alla visualizzazione predefinita. Se l'unità è impostata in modalità 12 ore, premere 1 per AM o 2 per PM.
8. Inserire il numero fax con il tastierino.
9. Premere B/N o A colori per inviare il fax a questo numero o premere Seleziona per inserire un altro numero fax. È possibile effettuare questa operazione fino a cinque volte: il fax differito viene inviato a tutti i numeri inseriti.

 **NOTA:** all'ora determinata, vengono selezionati i numeri fax e il fax viene trasmesso a tutti i numeri fax indicati. Se il fax non viene trasmesso a uno qualsiasi dei numeri sulla lista di trasmissione, i numeri a cui non è stato possibile inviare il fax verranno selezionati nuovamente al termine della lista.

# Informazioni sul software

- [Informazioni sul software della stampante](#)
  - [Mediante Centro multifunzione Dell](#)
  - [Utilizzo di Proprietà di stampa](#)
  - [Utilizzo del Centro soluzioni Dell](#)
  - [Utilizzo di Studio immagini Dell](#)
- 

## Informazioni sul software della stampante

Il software della stampante include:

- Centro multifunzione Dell: consente di eseguire operazioni di acquisizione, copia e invio di fax, nonché di gestire le immagini salvate.
- Proprietà di stampa: consente di regolare le impostazioni di stampa.
- Centro soluzioni Dell: include informazioni su manutenzione, risoluzione dei problemi e utilizzo della stampante, nonché procedure per la creazione di progetti.
- Studio Immagini Dell: consente di modificare le fotografie.

 **NOTA:** per questa opzione, non sono supportate tutte le lingue. Se la propria lingua non è supportata, utilizzare il software di modifica delle fotografie del sistema operativo Windows.

- Utilità impostazione fax: consente di definire le impostazioni fax. Per ulteriori informazioni, vedere [Accesso a Utilità impostazione fax](#).
- 

## Mediante Centro multifunzione Dell

Centro multifunzione Dell consente di:

- selezionare la destinazione di acquisizione;
- selezionare numero e colori delle copie;
- acquisire, copiare, stampare, inviare o ricevere fax ed eseguire attività creative;
- accedere alle informazioni sulla risoluzione dei problemi e la manutenzione;
- visualizzare l'anteprima delle immagini da stampare;
- gestire le fotografie (copiarle in cartelle, stamparle, eseguire copie creative) con la scheda Visualizza immagini salvate.

# Accesso al Centro multifunzione Dell

- Fare clic su Start → Tutti i programmi (o Programmi) → Stampanti Dell → Dell AIO Printer A960 → Centro multifunzione Dell.

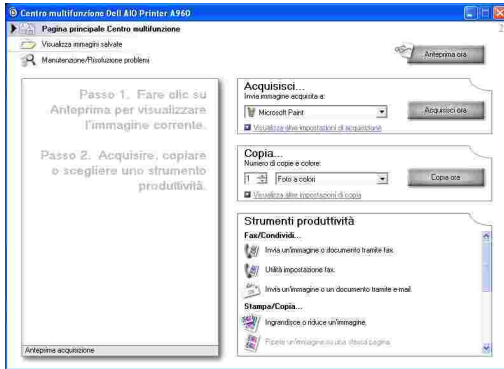

## Pagina principale di Centro multifunzione

La pagina principale del centro multifunzione è costituita da quattro sezioni principali. Tali sezioni sono descritte nella seguente tabella.

In questa sezione:	È possibile:
Acquisisci	<ul style="list-style-type: none"> <li>• Selezionare il programma a cui inviare l'immagine acquisita.</li> <li>• Scegliere il tipo di immagine da acquisire.</li> <li>• Scegliere la modalità di utilizzo dell'acquisizione.</li> </ul> <p><b>NOTA:</b> per visualizzare tutte le impostazioni, fare clic su Visualizza altre impostazioni di acquisizione.</p>
Copia	<ul style="list-style-type: none"> <li>• Selezionare numero e colore delle copie.</li> <li>• Selezionare un'impostazione per la qualità delle copie.</li> <li>• Regolare le dimensioni dell'area acquisita.</li> <li>• Aumentare o diminuire la luminosità delle copie.</li> <li>• Ingrandire o ridurre le copie.</li> </ul> <p><b>NOTA:</b> per visualizzare tutte le impostazioni, fare clic su Visualizza altre impostazioni di copia.</p>
Strumenti produttività	<p>Scegliere tra numerose idee creative.</p> <ul style="list-style-type: none"> <li>○ Inviare un'immagine o un documento tramite fax.</li> <li>○ Ingrandire o ridurre un'immagine.</li> <li>○ Ripetere un'immagine più volte su una stessa pagina.</li> <li>○ Stampare un'immagine in formato poster a più pagine.</li> <li>○ Inviare un'immagine tramite e-mail.</li> <li>○ Salvare un'immagine sul computer.</li> <li>○ Modificare il testo presente in un documento acquisito mediante il riconoscimento ottico dei caratteri (Optical Character Recognition, OCR).</li> <li>○ Modificare un'immagine con un editor di foto.</li> </ul>

Sezione Anteprima	<ul style="list-style-type: none"> <li>• Selezionare l'area dell'anteprima dell'immagine da acquisire.</li> <li>• Visualizzare un'immagine di quanto verrà stampato o copiato.</li> </ul>
----------------------	---

 **NOTA:** per ulteriori informazioni sulla pagina principale di Centro multifunzione, sulla pagina Visualizza immagini salvate o sulla pagina Manutenzione/Risoluzione problemi, fare clic sul pulsante ? nell'angolo superiore destro della schermata.

## Pagina Visualizza immagini salvate

La pagina Visualizza immagini salvate, accessibile dalla pagina principale di Centro multifunzione, consente di eseguire attività con le immagini salvate nel computer. La pagina Visualizza immagini salvate include tre sezioni.

In questa sezione:	È possibile:
Apri con	Selezionare il programma a cui inviare l'immagine salvata.
Stampa copia	<ul style="list-style-type: none"> <li>• Scegliere numero e colore delle copie.</li> <li>• Selezionare un'impostazione per la qualità delle copie.</li> <li>• Aumentare o diminuire la luminosità delle copie.</li> <li>• Ingrandire o ridurre le copie.</li> </ul> <p><b>NOTA:</b> per visualizzare tutte le impostazioni, fare clic su Visualizza altre impostazioni di copia.</p>
Strumenti produttività	Scegliere tra numerose idee creative. Per un elenco delle attività creative disponibili nella pagina principale di Centro multifunzione, vedere <a href="#">Strumenti produttività</a> .

## Pagina Manutenzione/Risoluzione problemi

La pagina Manutenzione/Risoluzione problemi, accessibile dalla pagina principale di Centro Multifunzione, offre collegamenti diretti al Centro soluzioni Dell. Scegliere tra i seguenti argomenti:

- Manutenzione e risoluzione dei problemi di qualità
- Risoluzione dei problemi della stampante
- Livelli di inchiostro e stato periferica
- Altre soluzioni di stampa e relative modalità di utilizzo
- Informazioni sui contatti
- Avanzate
- Visualizzazione delle informazioni sul copyright e sulla versione del software

Per ulteriori informazioni su Centro soluzioni Dell, vedere [Utilizzo del Centro soluzioni Dell](#).

---

## Utilizzo di Proprietà di stampa

In Proprietà di stampa è possibile modificare le impostazioni della stampante.

## Accesso a Proprietà di stampa

1. Dopo avere aperto il documento, fare clic su File → Stampa.  
Viene visualizzata la finestra di dialogo Stampa.
2. Nella finestra di dialogo Stampa, fare clic su Preferenze o Proprietà, a seconda del programma o del sistema operativo utilizzato.  
La schermata Proprietà di stampa viene visualizzata con il menu Desidero

Schede di Proprietà di stampa  
Le schede Qualità/Copie, Impostazione carta e Layout di stampa consentono di selezionare le impostazioni di stampa desiderate.

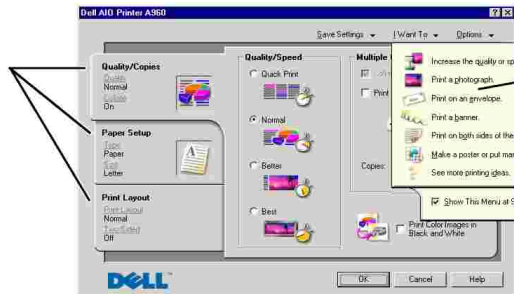

Menu Desidero  
Scegliere uno dei progetti del menu per stampare fotografie, striscioni, buste, poster e altro ancora.

Per accedere a Proprietà di stampa quando un documento non è aperto:

1. Fare clic su Start → Stampanti.
2. Fare clic con il pulsante destro del mouse, quindi scegliere Preferenze stampante.

## Menu *Desidero*

Il menu *Desidero* viene visualizzato quando si apre Proprietà di stampa. Contiene numerose attività guidate che consentono di selezionare le impostazioni della stampante più adeguate ai propri progetti. Per visualizzare interamente la finestra di dialogo Proprietà di stampa, chiudere il menu *Desidero*.

## Schede di Proprietà di stampa

Le tre schede di Proprietà di stampa includono tutte le impostazioni di stampa. Le schede sono descritte nella seguente tabella.

In questa scheda:	È possibile modificare le impostazioni:
Qualità/Copie	Qualità/Velocità: selezionare un'impostazione di qualità/velocità.  Più copie: personalizzare le modalità di stampa di più copie di un singolo processo, fascicolate o normali.  Stampa le immagini a colori in bianco e nero: selezionare questa opzione per stampare in bianco e nero le immagini a colori.
Impostazione carta	Tipo: selezionare il tipo di carta in uso.  Formato carta: selezionare il formato carta in uso.  Orientamento selezionare l'orientamento desiderato per il documento nella pagina stampata. È possibile scegliere tra orientamento orizzontale e verticale.
layout di stampa	Layout: selezionare il layout desiderato.  Fronte retro: selezionare questa opzione se si desidera stampare su entrambi i lati della carta.

 **NOTA:** per ulteriori informazioni su queste impostazioni, fare clic con il pulsante destro del mouse su un'impostazione, quindi scegliere l'opzione Guida rapida.

## Menu Salva impostazioni

Il menu Salva impostazioni consente di assegnare un nome e salvare le impostazioni di Proprietà di stampa per utilizzarle in seguito. È possibile salvare fino a cinque impostazioni personalizzate.

## Menu Opzioni

Il menu Opzioni consente di modificare le impostazioni delle opzioni di qualità, layout e stato della stampa. Per ulteriori informazioni su queste impostazioni, aprire la finestra di dialogo della scheda dal menu, quindi fare clic sul pulsante ? nell'angolo inferiore destro della schermata.

Il menu Opzioni fornisce inoltre collegamenti diretti ad altre sezioni di Centro soluzioni Dell, nonché informazioni sulla versione del software.

## Utilizzo del Centro soluzioni Dell



Centro soluzioni Dell è una guida che offre informazioni di riferimento e che consente di verificare lo stato corrente della stampante.

## Accesso al Centro soluzioni Dell



Fare clic su Start → Tutti i programmi (o Programmi) → Stampanti Dell → Dell AIO Printer A960 → Centro soluzioni Dell.



Le schede di Centro soluzioni Dell sono descritte nella seguente tabella.

In questa scheda:	È possibile:
Stato (scheda visualizzata all'avvio)	<ul style="list-style-type: none"> <li>• Verificare lo stato corrente della stampante.</li> <li>• Visualizzare il tipo di carta nella stampante.</li> <li>• Visualizzare i livelli di inchiostro.</li> </ul>
Come 	<ul style="list-style-type: none"> <li>• Ottenere informazioni sulle funzioni di base.</li> <li>• Ottenere istruzioni su stampa, acquisizione, copia e invio di fax.</li> <li>• Ottenere informazioni sui progetti.</li> <li>• Consultare la guida elettronica.</li> <li>• Consultare Internet per visualizzare altri suggerimenti.</li> </ul>
Risoluzione dei problemi 	<ul style="list-style-type: none"> <li>• Verificare lo stato corrente della stampante.</li> <li>• Visualizzare gli argomenti della guida consigliati.</li> <li>• Visualizzare gli argomenti comuni della risoluzione dei problemi.</li> <li>• Ricercare argomenti più specifici per la risoluzione dei problemi.</li> <li>• Visitare l'area assistenza clienti in linea.</li> </ul>
Manutenzione	<ul style="list-style-type: none"> <li>• Ottenere informazioni sull'installazione di nuove cartucce di stampa.</li> <li>• Visualizzare informazioni sull'acquisto di nuove cartucce di</li> </ul>



	<p>stampa.</p> <ul style="list-style-type: none"> <li>• Stampare una pagina di prova.</li> <li>• Pulire gli ugelli delle cartucce di stampa.</li> <li>• Allineare le cartucce.</li> <li>• Risolvere altri problemi.</li> <li>• Visitare l'area materiali di consumo in linea.</li> </ul> <p><b>NOTA:</b> quando è in corso un processo di stampa alcuni collegamenti non funzionano.</p>
<p>Informazioni contatti</p> 	<ul style="list-style-type: none"> <li>• Visualizzare informazioni su come ordinare le cartucce o materiali di consumo.</li> <li>• Visualizzare informazioni per contattare l'Assistenza clienti Dell.</li> <li>• Visualizzare un elenco di numeri telefonici.</li> <li>• Visitare il sito Web Dell.</li> <li>• Registrare la stampante.</li> </ul>
<p>Avanzate</p> 	<ul style="list-style-type: none"> <li>• Modificare le opzioni di visualizzazione dello stato della stampante.</li> <li>• Visualizzare informazioni sulla versione del software.</li> <li>• Modificare le impostazioni di stampa in rete.</li> </ul>

## Utilizzo di Studio immagini Dell

 **NOTA:** Studio immagini Dell è incluso nel CD *Driver e utilità*.

Studio immagini Dell consente di regolare gli attributi delle fotografie. Con Studio immagini Dell è possibile:

Eliminare l'effetto "occhi rossi"	Ruotare le immagini	Allegare immagini ai messaggi e-mail
Aggiungere testo alle immagini	Ridimensionare le immagini	Creare e condividere presentazioni
Aggiungere effetti speciali	Creare pagine Web	Realizzare un filmato a partire da una serie di immagini

## Accesso a Studio immagini Dell

- Fare clic su Start → Tutti i programmi (o Programmi) → Dell Picture Studio → Dell Picture Studio Home.

 **NOTA:** per questa opzione, non sono supportate tutte le lingue. Se la propria lingua non è supportata, utilizzare il software di modifica delle fotografie del sistema operativo Windows.

# Operazioni di rete

Una rete è un gruppo di dispositivi collegati tra loro per consentire la condivisione di informazioni. Di seguito sono riportate alcune delle possibili operazioni con le stampanti in rete:

- Esecuzione di stampe da più computer se la stampante è collegata a un computer.

 **NOTA:** in tutti i computer collegati tramite rete alla stampante deve essere installato Windows XP o Windows 2000.

- Esecuzione di copie tramite il pannello di comando.
- Utilizzo della funzione di stampa per fax. Le funzioni dell'Utilità impostazione fax non sono disponibili. L'impostazione del fax deve essere effettuata dal pannello di comando.

 **NOTA:** la stampante non può essere utilizzata per l'acquisizione in rete.

## Condivisione di stampanti

Se la stampante è collegata a un computer connesso a una rete, è possibile stampare da più computer.

### Utilizzo di Windows XP

Dal proprio computer, attenersi alla seguente procedura.

1. Fare clic su Start → Pannello di controllo → Stampanti e altro hardware → Stampanti e fax.
2. Fare clic con il pulsante destro del mouse sull'icona della stampante Dell AIO Printer A960, quindi fare clic su Condivisione.
3. Nella scheda Condivisione, fare clic su Condividi la stampante, quindi digitare un nome nella casella di testo Nome condivisione.
4. Fare clic su Driver aggiuntivi e selezionare i sistemi operativi di tutti i client di rete che utilizzeranno il computer per stampare.
5. Fare clic su OK.

Se alcuni file sono mancanti, è necessario inserire il CD del sistema operativo del server.

- Verificare che l'icona della stampante nella cartella Stampanti evidenzi la condivisione. In Windows 2000, ad esempio, la condivisione è rappresentata da una mano al di sotto dell'icona della stampante.
- Aprire Risorse di rete. Individuare il nome host del server e cercare il nome della condivisione assegnata alla stampante.

Recarsi presso l'altro computer e attenersi alla procedura seguente.

1. Fare clic su Start → Pannello di controllo → Stampanti e altro hardware → Stampanti e fax.
2. Fare clic su Aggiungi stampante per eseguire l'installazione guidata stampante.
3. Fare clic su Avanti.
4. Fare clic su Cerca una stampante nella directory, quindi fare clic su Avanti.
5. Fare clic sul pulsante Sfoglia sulla destra della posizione
6. Fare clic sulla posizione della stampante, quindi fare clic su OK.
7. Fare clic su Trova.
8. Fare clic sulla stampante a cui connettersi.
9. Fare clic su OK.

Per controllare l'installazione della stampante, stampare una pagina di prova.

1. Fare clic su Start → Pannello di controllo → Stampanti e altro hardware → Stampanti e fax.
1. Selezionare la stampante appena creata.
2. Fare clic su File → Proprietà.
3. Nella scheda Generale, fare clic su Stampa pagina di prova.

Se la stampa della pagina di prova è corretta, l'installazione è completa.

## Utilizzo di Windows 2000

1. Fare clic su Start → Impostazioni → Stampanti e fax o Stampanti.
2. Selezionare l'icona della stampante Dell AIO Printer A960.
3. Fare clic su File Condivisione.
4. Selezionare la casella di controllo Condividi con nome, quindi inserire il nome nella casella di testo Nome condivisione.
5. Fare clic su Driver aggiuntivi e selezionare i sistemi operativi di tutti i client di rete che utilizzeranno il computer per stampare.
6. Fare clic su OK.

Se alcuni file sono mancanti, è necessario inserire il CD del sistema operativo del server.

- Verificare che l'icona della stampante nella cartella Stampanti evidenzii la condivisione. In Windows 2000, ad esempio, la condivisione è rappresentata da una mano al di sotto dell'icona della stampante.
- Aprire Risorse di rete. Individuare il nome host del server e cercare il nome della condivisione assegnata alla stampante.

Recarsi presso l'altro computer e attenersi alla procedura seguente.

1. Fare clic su Start → Impostazioni → Stampanti e fax o Stampanti.
2. Fare clic su Aggiungi stampante per avviare Installazione guidata stampate.
3. Fare clic su Stampante di rete.
4. Selezionare la stampante di rete nell'elenco delle stampanti condivise. Se la stampante non viene visualizzata nell'elenco, digitare il percorso della stampante nella casella di testo.

Ad esempio, \\<nome host server>\<nome stampante condivisa>.

Nome host server è il nome del computer server che lo identifica nella rete. Nome stampante condivisa è il nome assegnato durante l'installazione della stampante nel server.

5. Fare clic su OK.

Se la stampante è nuova, potrebbe essere necessario installare un driver della stampante. Se non sono disponibili driver di sistema, è necessario indicare il percorso dei driver disponibili.

6. Selezionare se si desidera definire la stampante come predefinita per il client e fare clic su Fine.

Per controllare l'installazione della stampante, stampare una pagina di prova.

1. Fare clic su Start → Impostazioni → Stampanti e fax o Stampanti.
2. Selezionare la stampante appena creata.
3. Fare clic su File → Proprietà.
4. Nella scheda Generale, fare clic su Stampa pagina di prova.

Se la stampa della pagina di prova è corretta, l'installazione è completa.

# Manutenzione delle cartucce di stampa

- [Sostituzione delle cartucce di stampa](#)
  - [Allineamento delle cartucce di stampa](#)
- 

## Sostituzione delle cartucce di stampa



**ATTENZIONE:** Prima di eseguire le procedure descritte in questa sezione, leggere e attenersi alle indicazioni sulla sicurezza in [Indicazioni di Nota, Avviso e Attenzione](#).

Le cartucce di stampa Dell sono disponibili soltanto tramite Dell. È possibile ordinare le cartucce di stampa mediante il sito Web, all'indirizzo: [www.dell.com/supplies](http://www.dell.com/supplies).

1. Verificare che la stampante sia accesa.
2. Sollevare la stampante (unità scanner) finché il supporto non la tiene aperta.

Il supporto della cartuccia si sposta fino alla posizione di caricamento, a meno che la stampante non sia occupata.

3. Stringere le linguette poste sui fermi della cartuccia, quindi sollevare i fermi.
4. Rimuovere le cartucce usate. Conservarle in un contenitore a tenuta stagna oppure smaltirle in modo appropriato.
5. Se si installano nuove cartucce, rimuovere gli adesivi e il nastro trasparente dalla parte inferiore della cartuccia.



**AVVISO:** *Non* toccare i contatti in oro delle cartucce.

6. Inserire le cartucce di stampa. Verificare di aver inserito correttamente la cartuccia di inchiostro nero nel supporto di sinistra e quella di inchiostro a colori nel supporto di destra, quindi chiudere i fermi fino allo scatto.
7. Sollevare la stampante (unità scanner) e spingere verso destra il supporto scanner abbassando la stampante (unità scanner) fino a quando non è completamente chiusa.
8. Caricare la carta nel relativo supporto.
9. Utilizzare i pulsanti sul pannello di comando per rispondere alle domande visualizzate sul display:
  - a. Se la cartuccia a colori installata è nuova, ossia mai utilizzata, premere **Selezione**.

Se la cartuccia è usata, premere **+** una sola volta, quindi premere **Selezione**.

- b. Se il numero parte visualizzato corrisponde al numero della cartuccia in uso, premere **Selezione**.

Se non è il numero parte della cartuccia che si sta utilizzando, premere + fino a visualizzare il numero parte corretto, quindi premere Seleziona.

- c. Se la cartuccia nera installata è nuova, premere Seleziona.

Se la cartuccia è usata, premere + una sola volta, quindi premere Seleziona.

Il numero parte visualizzato deve essere quello della cartuccia che si sta utilizzando.

- d. Premere Seleziona per scegliere il numero parte visualizzato.
  - e. Per garantire un'installazione corretta, continuare con [Allineamento delle cartucce di stampa](#).
- 

## Allineamento delle cartucce di stampa

Allineare le cartucce di stampa dopo l'installazione delle cartucce stesse e per risolvere problemi di qualità di stampa.

### Utilizzo del pannello di comando

1. Caricare carta normale. Per ulteriori informazioni, vedere [Caricamento della carta](#).
2. Sul pannello di comando, premere Copia.
3. Premere Opzioni finché non viene visualizzato Manutenzione .
4. Premere + fino a visualizzare l'opzione Allinea, quindi premere Seleziona.  
Stampa in corso pagina di allineamento visualizzato sul display e viene stampata una pagina di allineamento. Al termine della stampa della pagina di allineamento, l'allineamento automatico è completato.

### Utilizzo del software della stampante per l'allineamento automatico delle cartucce di stampa

Quando viene eseguito l'allineamento automatico delle cartucce di stampa, viene stampata una pagina in cui sono riportate righe orizzontali, verticali e oblique.

1. Caricare la carta. Per ulteriori informazioni, vedere [Caricamento della carta](#).
2. Fare clic su Start → Tutti i programmi (o Programmi) → Stampanti Dell → Dell AIO Printer A960 → Centro soluzioni Dell.
3. Nella scheda Manutenzione, fare clic su Allinea per migliore definizione dei bordi.
4. Fare clic su Stampa.  
Viene stampata una pagina di allineamento.

# Utilizzo del software della stampante per l'allineamento manuale delle cartucce di stampa

Quando viene eseguito l'allineamento manuale delle cartucce di stampa, viene stampata una pagina in cui sono riportate delle frecce seguite da numeri.

1. Caricare la carta. Per ulteriori informazioni, vedere [Caricamento della carta](#).
2. Fare clic su Start → Tutti i programmi (o Programmi) → Stampanti Dell → Dell AIO Printer A960 → Centro soluzioni Dell.
3. Nella scheda Manutenzione, fare clic su Allinea per migliore definizione dei bordi.
4. Fare clic su Allineamento manuale, quindi fare clic su Stampa.  
Viene stampata una pagina di allineamento.
5. Individuare il numero al di sotto della freccia più scura in ciascun gruppo di allineamento.
6. Utilizzare le frecce nella finestra di dialogo Allinea le cartucce per selezionare il numero corrispondente a quello individuato nella pagina stampata.
7. Dopo aver selezionato un numero per ciascun gruppo di allineamento, fare clic su OK.

# Risoluzione dei problemi

- [Problemi di installazione](#)
  - [Problemi generali](#)
  - [Messaggi di errore e spie lampeggianti](#)
  - [Miglioramento della qualità di stampa](#)
  - [Altre opzioni per la risoluzione dei problemi](#)
- 

## Problemi di installazione

Se si verificano problemi durante l'installazione della stampante, verificare quanto segue:

- Il piatto dello scanner deve essere sbloccato spingendo verso il basso il dispositivo di blocco dello scanner. Per semplificare l'individuazione del blocco scanner, vedere l'illustrazione della stampante in [Informazioni sulle parti della stampante](#).
- Dopo aver selezionato la lingua e il formato carta predefinito, premere Seleziona nel pannello di comando.

Se non è stata selezionata la lingua, il paese predefinito, la data, l'ora o il numero di fax durante la procedura di installazione, vedere:

[La lingua del display non è quella scelta.](#)

[Il paese predefinito non è stato impostato.](#)

[Le impostazioni fax non sono soddisfacenti.](#)

[La data e l'ora sul display non sono corrette.](#)

- Al computer deve essere collegata una sola stampante Dell AIO Printer A960.
  - Il sistema operativo in uso deve essere compatibile con la stampante. Dell AIO Printer A960 è compatibile con Windows XP e Windows 2000.
- 

## Problemi generali

Prima di contattare il supporto Dell, provare a risolvere il problema verificando le seguenti impostazioni.

Se la stampante *non* è collegata a un computer, verificare:

- di aver letto e seguito le indicazioni dei messaggi di testo visualizzati sul display;
- di aver collegato l'alimentatore alla stampante e a una presa elettrica.

Se la stampante *è* collegata a un computer, verificare che:



- il cavo USB (acquistato separatamente) sia correttamente collegato al computer e alla stampante;
- il computer e la stampante siano accesi;
- la stampante Dell AIO Printer A960 sia impostata come predefinita.

Ogni volta che si verifica un problema con la stampante, verificare che:

- la stampante sia accesa;
- lo scanner sia sbloccato; Per semplificare l'individuazione del blocco scanner, vedere [Blocco scanner](#).
- gli adesivi e il nastro trasparente siano stati rimossi dalla parte posteriore delle cartucce di stampa; Per ulteriori informazioni, vedere lo *schema di installazione*.
- la carta sia stata caricata correttamente; Per ulteriori informazioni, vedere [Caricamento della carta](#).
- siano installate entrambe le cartucce di stampa. La stampante Dell AIO Printer A960 può funzionare solo se sono state installate entrambe le cartucce. Per ulteriori informazioni sull'installazione delle cartucce, vedere lo *schema di installazione*.
- Scollegare e ricollegare entrambe le estremità del cavo USB. Per ulteriori informazioni, vedere lo *schema di installazione*.
- Scollegare l'alimentatore dalla presa elettrica. Ricollegare l'alimentatore (vedere lo *schema di installazione*). Accendere la stampante.
- Riavviare il computer. Se il problema non è ancora risolto, rimuovere e quindi installare il software della stampante. Per ulteriori informazioni, vedere [Rimozione e reinstallazione del software](#).

## Il documento non viene stampato

- Assicurarsi che le cartucce siano state installate correttamente.
- Utilizzare un cavo USB integro.
- Verificare lo stato della stampante per assicurarsi che il documento non sia in attesa o in pausa. Per verificare lo stato della stampante:
  - a. Start → Pannello di controllo → Stampanti e altro hardware → Stampanti e fax (Windows XP).  
Fare clic su Start → Impostazioni → Stampanti e fax o Stampanti (Windows 2000).
  - b. Fare doppio clic sull'icona Dell AIO Printer A960.
  - c. Fare clic su Stampante e verificare che non sia presente un segno di spunta accanto all'opzione Interrompi stampa.
- Stampare una pagina di prova:
  - a. Fare clic su Start → Tutti i programmi (o Programmi) → Stampanti Dell → Dell AIO Printer A960 → Centro soluzioni Dell.

- b. Fare clic sulla scheda Manutenzione.
- c. Nella scheda Manutenzione, fare clic su Stampa una pagina di prova.

## La stampa è molto lenta

- Chiudere i programmi non utilizzati.
- Ridurre la risoluzione della qualità di stampa (Bozza e Normale stampano più rapidamente di Alta o Massima).

 **NOTA:** fotografie o documenti contenenti grafici possono richiedere più tempo rispetto al testo normale.

- Valutare l'acquisto di altra memoria RAM (Random Access Memory) per il computer.

## La qualità del documento stampato è scarsa

### Il documento è troppo chiaro o troppo scuro.

È possibile rendere più chiaro o più scuro il documento tramite il pannello di comando.

1. Premere Copia o Fax dall'area Modalità.
1. Nel pannello di comando, premere Chiaro/scuro.
2. Premere + per rendere più scuro il documento o - per renderlo più chiaro.
3. Quando l'asterisco sul display (\*) viene spostato su una posizione soddisfacente, premere Seleziona.

### Le linee rette verticali non sono uniformi

Per migliorare la qualità di stampa delle linee rette verticali in tabelle, bordi e grafici:

- Provare l'allineamento della cartuccia di stampa. Per ulteriori informazioni, vedere [Allineamento delle cartucce di stampa](#).
- Pulire gli ugelli di stampa. Per ulteriori informazioni, vedere [Pulizia degli ugelli delle cartucce](#).

### Vi sono caratteri mancanti o inaspettati

Verificare che il vetro dello scanner sia pulito.

1. Inumidire un panno pulito privo di lanugine.
2. Pulire dolcemente il vetro dello scanner.

 **NOTA:** assicurarsi che tutto l'inchiostro o il liquido correttivo sul documento sia asciutto prima di posizionare il documento sul vetro dello scanner.

## La stampa è troppo scura o presenta sbavature

- Lasciare asciugare l'inchiostro prima di maneggiare la carta.
- Selezionare il tipo e il formato di carta corretto nelle Preferenze, Proprietà o nel Centro multifunzione.
- Assicurarsi che la carta sia ben allineata e priva di increspature.
- Selezionare la qualità appropriata per il tipo di carta. Se la stampa viene eseguita su carta per stampanti a getto di inchiostro, selezionare Bozza nella scheda Qualità/Copie delle Preferenze, Proprietà o nel Centro multifunzione.
- Pulire gli ugelli delle cartucce di stampa. Per ulteriori informazioni, vedere [Pulizia degli ugelli delle cartucce](#).

## Nelle pagine stampate sono presenti bande alternate di chiaro e scuro (stampa discontinua)

Se il documento presenta bande di chiaro e scuro discontinue, potrebbe essere necessario selezionare la qualità di stampa massima.

1. Dopo avere aperto il documento, fare clic su File → Stampa.
2. Nella finestra di dialogo Stampa, fare clic su Preferenze o Proprietà a seconda del programma o del sistema operativo utilizzato.
3. Selezionare Massima nella scheda Qualità/Copie.

## La qualità di stampa è scarsa sui bordi della pagina

Analogamente ad altre stampanti, la Dell Personal AIO Printer A960 non può stampare su tutti i margini estremi di una pagina. Utilizzare le impostazioni minime:

- Margini sinistro e destro:
  - 6,35 mm (0,25 pollici) per tutti i formati di carta tranne A4
  - 3,37 mm (0,133 pollici) per il formato A4
- Margine superiore:  
1,7 mm (0,067 pollici)
- Margine inferiore:  
16,51 mm (0,65 pollici)

## I colori sono sbiaditi o non vengono stampati per intero

- Controllare il grafico dei livelli di inchiostro nella scheda Cartucce del programma di controllo della stampa.
- Utilizzare un'impostazione di colore diversa.

## I lucidi o i fogli di carta fotografica lucida aderiscono tra loro

- Rimuovere ciascuna pagina all'uscita dalla stampante e lasciare che asciughi completamente prima di impilarla.
- Utilizzare un lucido o una carta fotografica progettata per stampanti a getto di inchiostro.

## I lucidi o le fotografie contengono linee bianche

Pulire gli ugelli delle cartucce di stampa. Per ulteriori informazioni, vedere [Pulizia degli ugelli delle cartucce](#)

## La qualità della copia in bianco e nero non è soddisfacente

Può essere necessario modificare un'impostazione di copia avanzata in Centro multifunzione.

### Se si eseguono copie in bianco e nero e si desidera migliorare la qualità di stampa:

1. Fare clic su Start → Tutti i programmi (o Programmi) → Stampanti Dell → Dell AIO Printer A960 → Centro soluzioni Dell.  
Viene visualizzata la pagina principale di Centro multifunzione.
2. Nella sezione Copia, fare clic su Visualizza altre impostazioni di copia.
3. Fare clic su Avanzate per visualizzare la finestra di dialogo Impostazioni di copia avanzate.
4. Fare clic sulla scheda Acquisisci.
5. Dal menu a discesa Intensità colore, selezionare Grigio.
6. Fare clic su OK.

## Nel documento viene visualizzato un motivo a scacchiera

Se viene eseguita l'acquisizione o la copia di un'origine stampata e sul documento viene visualizzato un motivo a scacchiera, seguire queste istruzioni per eliminare l'inconveniente.

Per l'acquisizione:

1. Fare clic su Start → Tutti i programmi (o Programmi) → Stampanti Dell → Dell AIO Printer A960 → Centro soluzioni Dell  
Viene visualizzata la pagina principale di Centro multifunzione.
2. Fare clic su Visualizza altre impostazioni di acquisizione.

3. Nella sezione Tipo di acquisizione, selezionare Rivista.
4. Fare clic su Acquisisci ora.

Per la copia:

1. Fare clic su Start → Tutti i programmi (o Programmi) → Stampanti Dell → Dell AIO Printer A960 → Centro multifunzione Dell.
2. Fare clic su Visualizza altre impostazioni di copia.
3. Fare clic su Visualizza impostazioni di copia avanzate.
4. Selezionare la scheda Mezzitoni delle immagini.
5. Assicurarsi che la seconda casella sia selezionata per rimuovere i motivi dell'immagine dai documenti acquisiti da riviste o quotidiani.
6. Fare clic su OK.

## I margini dei documenti vengono eliminati

Se il documento viene troncato sui bordi:

1. Nel pannello di comando, premere Copia o Fax.
2. Premere Riduci/ingrandisci.
3. Premere + finché non viene visualizzato *Adatta a pagina*.
4. Premere Seleziona.

## Il ritaglio dell'immagine acquisita non produce risultati soddisfacenti

È possibile disattivare il ritaglio automatico o regolarne la dimensione relativamente all'immagine.

### Per disattivare il ritaglio automatico:

1. Fare clic su Start → Tutti i programmi (o Programmi) → Stampanti Dell → Dell AIO Printer A960 → Centro soluzioni Dell  
Viene visualizzata la pagina principale di Centro multifunzione.
2. Fare clic su Visualizza altre impostazioni di acquisizione.
3. Fare clic su Visualizza impostazioni di acquisizione avanzate.
4. Fare clic su Seleziona area da acquisire, quindi selezionare un'area nel menu a discesa.
5. Fare clic su OK.

## Per regolare la quantità di ritaglio dell'immagine:

1. Fare clic su Start → Tutti i programmi (o Programmi) → Stampanti Dell → Dell AIO Printer A960 → Centro soluzioni Dell  
Viene visualizzata la pagina principale di Centro multifunzione.
2. Fare clic su Visualizza altre impostazioni di acquisizione.
3. Fare clic su Visualizza impostazioni di acquisizione avanzate.
4. Fare clic sulla scheda Acquisisci.
5. Selezionare Ritaglia automaticamente l'elemento acquisito.
6. Spostare la barra Tolleranza verso sinistra per ritagliare una quantità minore o verso destra per ritagliare una quantità maggiore.
7. Fare clic su OK.

## L'unità scanner non si chiude

Per chiudere l'unità scanner dopo l'installazione delle cartucce di stampa, lo sblocco del piatto dello scanner o la rimozione di un inceppamento carta, attenersi alla seguente procedura:

1. Sollevare l'unità scanner con entrambe le mani.
2. Con una mano, spingere il supporto dello scanner da un lato.
3. Tenere fermo il supporto dello scanner e contemporaneamente abbassare l'unità scanner.



 **NOTA:** assicurarsi che l'unità scanner venga chiusa completamente.

La stampante acquisisce e copia senza eseguire un'anteprima

## dell'acquisizione

1. Sul pannello di comando, premere Acquisisci o Copia.
2. Premere Opzioni finché non viene visualizzato DIMENSIONI ORIGINALI.

Premere Seleziona per scegliere Rilevamento auto (impostazione predefinita).

3. Sul pannello di comando, premere Riduci/Ingrandisci , quindi premere+ fino a visualizzare Adatta a pagina.
4. Premere B/N o A colori.

Viene prodotta un'anteprima del documento originale per determinarne il formato e adattarlo al formato carta specificato. Il documento originale viene quindi acquisito.

 **NOTA:** il ridimensionamento di un'immagine potrebbe modificare la qualità di acquisizione e di copia del documento.

## Il fax non funziona

Per poter utilizzare la funzione fax:

- La stampante deve essere connessa a una linea telefonica attiva.
- Se si utilizza il software fax della stampante, è necessario collegare la stampante a un computer con un cavo USB.
- la memoria potrebbe essere esaurita. Attendere fino all'invio dei fax contenuti nella memoria, quindi inviare nuovamente il fax corrente.

 **NOTA:** non è possibile utilizzare la funzione fax con modem DSL (Digital Subscriber Line), ISDN (Integrated Signature Digital Network) o via cavo.

5. Per ulteriori informazioni, vedere [Fax](#).

## La stampante non invia né riceve fax

Se si verificano dei problemi durante l'invio o la ricezione di un fax mediante la stampante, verificare che:

- il computer sia collegato a un modem dati/fax funzionante;
- una linea telefonica attiva sia collegata al connettore del modem dati/fax;
- il software fax sia stato installato e configurato sul computer;
- la stampante sia collegata al computer con un cavo USB;

## La lingua del display non è quella scelta

Se la lingua visualizzata sul display della stampante non è quella scelta, modificarla attenendosi alla procedura riportata di seguito.

1. Nel pannello di comando, premere Opzioni fino a visualizzare Lingua.
2. Utilizzare + per scorrere l'elenco delle lingue.
3. Quando viene visualizzata la lingua desiderata, premere Seleziona per impostarla come lingua predefinita.

## Il paese predefinito non è stato impostato

Se non è stato selezionato il paese predefinito durante la procedura di installazione:

1. Premere Fax sul pannello di comando della stampante.
2. Premere ripetutamente Opzioni Fax avanzato viene visualizzato sul display.
3. Premere + ripetutamente fino a visualizzare Indicativo paese sul display, quindi premere Seleziona.
4. Premere + fino a visualizzare il paese desiderato sul display, quindi premere Seleziona per impostarlo come predefinito.

## Le impostazioni fax non sono soddisfacenti

1. Fare clic su Start → Tutti i programmi (o Programmi) → Stampanti Dell → Dell AIO Printer A960 → Centro multifunzione Dell.  
Viene visualizzata la pagina principale di Centro multifunzione.
2. Nell'angolo superiore sinistro, fare clic su Manutenzione/Risoluzione problemi.
3. In Utilità impostazione fax, fare clic su Visualizza l'utilità impostazione fax.
4. Regolare le impostazioni che si desidera modificare.
5. Fare clic su Salva impostazioni.

## La data e l'ora sul display non sono corrette

Per impostare la data e l'ora correnti:

1. Sul pannello di comando, premere Fax.
2. Per modificare la data:
  - a. Premere Opzioni finché sul display non viene visualizzato MODIFICA DATA/ORA:.



- b. Premere Seleziona.
- c. Utilizzare i pulsanti del tastierino per inserire la data desiderata.
- d. Premere Seleziona.

 **NOTA:** se la data viene inserita in modo non corretto, verrà visualizzata la data predefinita.

3. Per modificare l'ora:

- a. Premere Opzioni finché sul display non viene visualizzato MODIFICA DATA/ORA:.
- b. Premere + una volta, quindi premere Seleziona.
- c. Utilizzare i pulsanti del tastierino per inserire l'ora desiderata.
- d. Premere Seleziona.
- e. Premere 1 per AM, 2 per PM o 3 per il formato a 24 ore.

 **NOTA:** se l'ora viene inserita in modo non corretto, verrà visualizzata l'ora predefinita.

## La carta non viene alimentata correttamente o vengono prelevati più fogli

- Utilizzare carta adatta per stampanti a getto d'inchiostro.
- Non forzare la carta nella stampante.
- Non caricare una quantità di carta eccessiva nella stampante. Per ulteriori informazioni, vedere [Caricamento della carta](#).
- Assicurarsi che la guida del supporto sia appoggiata al bordo sinistro della carta e non provochi piegature della carta nel supporto.



- Collocare la stampante su una superficie piana e stabile.
- Selezionare il tipo e il formato di carta corretti.

## Inceppamento carta

Se si verifica un inceppamento carta nel relativo supporto, rimuovere la carta dalla stampante. Se l'inceppamento si verifica all'interno della stampante e non è possibile rimuovere la carta:

1. Premere Power per spegnere la stampante.
2. Tirare lentamente la carta per estrarla.

Se non si riesce a raggiungere la carta in quanto è all'interno della stampante:

- a. Sollevare l'unità scanner ed estrarre la carta.

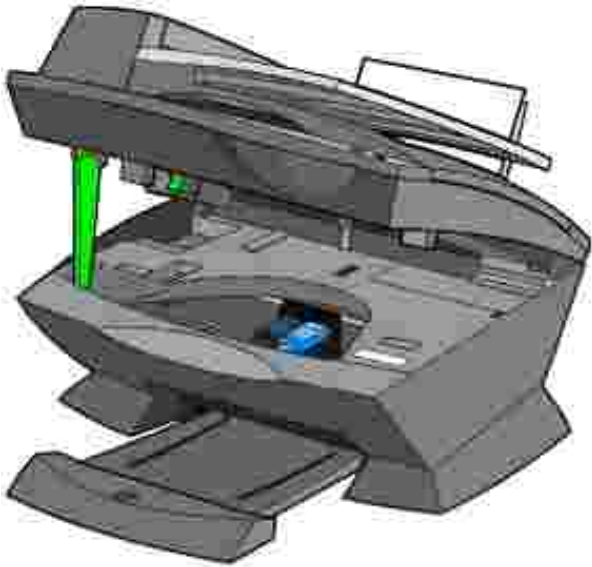

b. Abbassare l'unità scanner per chiuderla.



3. Premere Power per accendere la stampante, quindi stampare il documento.

## Alimentazione non corretta o inceppamento del documento

1. Spegner la stampante.
2. Aprire l'ADF.



3. Tirare delicatamente per rimuovere l'inceppamento della carta.
  4. Chiudere l'ADF.
  5. Accendere la stampante.
  6. Stampare eventuali pagine mancanti.
- 

## Messaggi di errore e spie lampeggianti

Questa sezione contiene informazioni sui messaggi di errore del software visualizzati sullo schermo del computer o sul display e sulle spie lampeggianti della stampante.

### Messaggio Livello basso inchiostro

L'inchiostro di una cartuccia si sta esaurendo. Questo avviso viene visualizzato quando le cartucce sono piene al 25%, 15% e 5%. Quando viene visualizzato uno di questi messaggi, è possibile:

- Fare clic su OK.
- Fare clic su ? per ottenere informazioni sull'ordinazione di materiali di consumo.
- Ordinare una nuova cartuccia Dell all'indirizzo [www.dell.com/supplies](http://www.dell.com/supplies).

Per ulteriori informazioni sull'installazione di nuove cartucce, vedere [Sostituzione delle cartucce di stampa](#).

### Messaggio Inceppamento carta

Se nella stampante si è verificato un inceppamento della carta:

1. Fare clic su Start → Tutti i programmi (o Programmi) → Stampanti Dell → Dell AIO Printer A960 → Centro soluzioni Dell.
2. Fare clic sulla scheda Risoluzione dei problemi sul lato sinistro della schermata.
3. Fare clic su Come eliminare ed evitare gli inceppamenti della carta.
4. Seguire le istruzioni per la rimozione dell'inceppamento carta.

## Messaggio Carta esaurita

Se è esaurita la carta nella stampante, sul display viene visualizzato il messaggio **Caricare pagina** e premere **Selezione**.

1. Attenersi alle istruzioni seguenti per non visualizzare il messaggio sul display.
2. Stampare il documento.

## Errore hardware: 0402

Si è verificato un inceppamento carta nell'ADF della stampante. Per risolvere l'inceppamento, vedere [Alimentazione non corretta o inceppamento del documento](#).

## Errore hardware: 401

Lo scanner della stampante è bloccato.

1. Premere **Power** per spegnere la stampante.
2. Scollegare la stampante.
3. Verificare che lo scanner sia sbloccato.
4. Collegare la stampante.
5. Premere **Power** per accendere la stampante.

## Errore cartucce: 50C

La cartuccia di stampa ha provocato un corto circuito.

1. Premere **Power** per spegnere la stampante.
2. Scollegare la stampante.
3. Collegare la stampante.
4. Accendere la stampante.
5. Disinstallare e reinstallare le cartucce.



**NOTA:** se il problema non viene risolto, vedere [Altre opzioni per la risoluzione dei problemi](#) o sostituire le cartucce.

## Errore hardware: 502

La stampante è bloccata.

1. Premere Power per spegnere la stampante.
2. Scollegare la stampante.
3. Verificare la presenza di eventuali inceppamenti carta.
4. Collegare la stampante.
5. Premere Power per accendere la stampante.

## La spia di alimentazione lampeggia due volte

È possibile che il supporto delle cartucce di stampa sia bloccato. Controllare gli eventuali messaggi di errore visualizzati sullo schermo del computer.

1. Spegnere la stampante.
  2. Attendere qualche istante, quindi accendere la stampante.
- 

## Miglioramento della qualità di stampa

Se non si è soddisfatti della qualità di stampa dei documenti, assicurarsi di:

- utilizzare la carta adatta al documento;
- utilizzare carta di spessore maggiore, di un bianco luminoso o patinata; Utilizzare Dell™ Premium Photo Paper per la stampa delle fotografie.
- Selezionare una qualità di stampa superiore:

- a. Nel programma software utilizzato, fare clic su File → Stampa.

Viene visualizzata la finestra di dialogo Stampa.

- b. Nella finestra di dialogo Stampa, fare clic su Preferenze o Proprietà.
- c. Nell'area Qualità/velocità, selezionare Alta o Massima.

Se la qualità di stampa dei documenti risulta ancora imperfetta, attenersi alla procedura seguente:

### Reinserire le cartucce di stampa.

1. Rimuovere le cartucce di stampa.
2. Inserire le cartucce di stampa.
3. Stampare nuovamente il documento.

4. Se la qualità di stampa non è migliorata, continuare con [Pulizia degli ugelli delle cartucce](#).

## Pulizia degli ugelli delle cartucce

Pulire gli ugelli se:

- i caratteri non vengono stampati per intero;
- le immagini grafiche o il testo stampato contengono trattini bianchi;
- la stampa è troppo scura o presenta sbavature;
- i colori dei processi di stampa sono sbiaditi o sono differenti dai colori sullo schermo;
- le linee rette verticali non sono uniformi.

## Per pulire gli ugelli tramite il pannello operatore

1. Caricare carta nella stampante. Per ulteriori informazioni, vedere [Caricamento della carta](#).
2. Premere Copia.
3. Premere Opzioni finché sul display non viene visualizzato Manutenzione..
4. Premere + finché sul display non viene visualizzato Pulisci..
5. Premere Seleziona.  
Viene stampata una pagina spingendo l'inchiostro attraverso gli ugelli per rimuovere eventuali ostruzioni.
6. Stampare nuovamente il documento per verificare il miglioramento della qualità di stampa.
7. Se non si è soddisfatti della qualità di stampa dei documenti, continuare con [Pulizia tramite strofinamento degli ugelli e dei contatti della cartuccia di stampa](#), quindi stampare nuovamente il documento.

## Per pulire gli ugelli tramite il software della stampante

1. Caricare la carta. Per ulteriori informazioni, vedere [Caricamento della carta](#).
2. Fare clic su Start → Tutti i programmi (o Programmi) → Stampanti Dell → Dell AIO Printer A960 → Centro soluzioni Dell.
3. Nella scheda Manutenzione, fare clic su Pulisci per eliminare strisce orizzontali.
4. Premere Seleziona.  
Viene stampata una pagina spingendo l'inchiostro attraverso gli ugelli per rimuovere eventuali ostruzioni.
5. Stampare nuovamente il documento per verificare il miglioramento della qualità di stampa.

6. Se non si è soddisfatti della qualità di stampa dei documenti, continuare con [Pulizia tramite strofinamento degli ugelli e dei contatti della cartuccia di stampa](#), quindi stampare nuovamente il documento.

## Pulizia tramite strofinamento degli ugelli e dei contatti della cartuccia di stampa

1. Rimuovere le cartucce di stampa.
2. Inumidire un panno pulito privo di lanugine.
3. Premere dolcemente il panno sugli ugelli per circa tre secondi e quindi pulire nella direzione mostrata.

Ugelli delle cartucce d'inchiostro



4. Utilizzando una parte pulita del panno, premere il panno dolcemente contro i contatti per circa tre secondi, quindi pulire nella direzione mostrata.



Contatti delle cartucce

5. Utilizzando una parte pulita del panno, ripetere i passi 3 e 4.
6. Lasciare asciugare completamente gli ugelli e i contatti.
7. Reinscrivere le cartucce di stampa.
8. Pulire gli ugelli di stampa. Per ulteriori informazioni, vedere [Pulizia degli ugelli delle cartucce](#).
9. Stampare nuovamente il documento.



10. Se la qualità di stampa non è migliorata, ripetere il [passo](#) 8 altre due volte.
11. Se la qualità di stampa non è ancora soddisfacente, sostituire le cartucce di stampa. Per ulteriori informazioni, consultare il *Manuale per l'utente*.

## Rimozione e reinstallazione del software

Se la stampante non funziona correttamente o se viene visualizzato un messaggio di errore di comunicazione durante l'utilizzo, potrebbe essere necessario rimuovere il software della stampante per poi installarlo di nuovo.

1. Fare clic su Start → Tutti i programmi (o Programmi) → Stampanti Dell → Dell AIO Printer A960 → Disinstalla Dell AIO Printer A960.
  2. Attenersi alle istruzioni visualizzate sullo schermo per rimuovere il software della stampante.
  3. Prima di installare di nuovo il software della stampante, riavviare il computer.
  4. Inserire il CD *Driver e utilità*, quindi seguire le istruzioni riportate per installare il software.
- 

## Altre opzioni per la risoluzione dei problemi

Se le soluzioni precedenti non consentono di risolvere il problema riscontrato nella stampante:

- Fare riferimento al software Centro soluzioni Dell per altre informazioni utili alla risoluzione dei problemi:
  - a. Fare clic su Start → Tutti i programmi (o Programmi) → Stampanti Dell → Dell AIO Printer A960 → Centro soluzioni Dell.
  - b. Fare clic sulla scheda Risoluzione dei problemi sul lato sinistro della schermata.
- Per ulteriori informazioni, accedere all'indirizzo [support.dell.com](http://support.dell.com).

# Specifiche della stampante

- [Panoramica](#)
  - [Specifiche fisiche](#)
  - [Specifiche ambientali](#)
  - [Consumo e requisiti elettrici](#)
  - [Funzioni modalità fax](#)
  - [Funzioni modalità stampa e acquisizione](#)
  - [Supporto sistema operativo](#)
  - [Specifiche e requisiti di memoria](#)
  - [Carta](#)
  - [Cavi](#)
- 

## Panoramica

Memoria di base	16 MB
Memoria massima	17 MB
Emulazione	Stampa flusso dati basata su host
Connettività	USB
Ciclo di utilizzo (medio)	3000 pagine/mese
Ciclo di utilizzo (massimo)	5000 pagine/mese
Durata della stampante	36000 pagine l'anno (formato Letter, copertura del 5%)

---

## Specifiche fisiche

Dimensioni	332,58 mm (A) x 499,5mm (L) x 520,7 mm (P) 12,7 pollici (A) x 19,7 pollici (L) x 20,5 pollici (P)
Peso	11,3 kg 24,93 lb

---

## Specifiche ambientali

Temperatura/umidità relativa

Condizione	Temperatura	Umidità relativa (senza condensa)	
Funzionamento	da 16 °C a 32 °C da 61°F a 90 °F	da 15% a 85%	
Conservazione	da -40 °C a 60 °C da -40 F° a 140 °F	da 10% a 90%	
Spedizione	da -40 °C a 60 °C da -40 F° a 140 °F		
Temperatura e umidità relativa consigliate per tutte le condizioni		da 61 °F a 90 °F	da 40% a 70%

## Consumo e requisiti elettrici

Ingresso CA nominale	100V -240V
Frequenza nominale	50/60 Hz
Ingresso CA minimo	100 V CA
Ingresso CA massimo	240 V CA
Corrente in ingresso massima	1,5 A
Consumo di energia elettrica medio	< 15 W < 35 W
Modalità di sospensione Modalità operativa	

## Funzioni modalità fax

L'acquisizione di un documento su fax viene effettuata a 100 dpi (dot per inch, punti per pollice). È possibile inviare via fax documenti a colori e in bianco e nero. È inoltre possibile inviare via fax documenti di più pagine. Per ulteriori informazioni, vedere [Invio di pagine a più fax](#).

Per poter utilizzare la funzione fax:

- La stampante deve essere connessa a una linea telefonica attiva.
- Se si utilizza il software fax della stampante, è necessario collegare la stampante a un computer con un cavo USB.

 **NOTA:** Non è possibile utilizzare la funzione fax con modem DSL (Digital Subscriber Line), ISDN (Integrated Signature Digital Network) o via cavo.

 **NOTA:** è possibile regolare alcune impostazioni fax della stampante anche tramite l'utilità software fax (vedere [Accesso a Utilità impostazione fax](#)).

## Funzioni modalità stampa e acquisizione

La stampante Dell AIO Printer A960 può eseguire acquisizioni con risoluzioni comprese tra 50 e 19.200 dpi. È tuttavia consigliabile utilizzare le impostazioni predefinite.

Risoluzione di stampa e acquisizione	dpi	Risoluzione di stampa equivalente
Bozza	150 x 150	600 dpi x 300 dpi
Normale	300 x 300	600 dpi x 600 dpi
Alta	600 x 600	1200 dpi x 1200 dpi
Massima	600 x 600	4800 dpi x 1200 dpi

---

## Supporto sistema operativo

La stampante Dell AIO Printer A960 supporta:

Windows XP

Windows 2000

---

## Specifiche e requisiti di memoria

Il sistema operativo deve soddisfare i requisiti minimi previsti.

Sistema operativo	Velocità del processore (MHz)	RAM (MB)	Disco rigido (MB)	Memoria virtuale (MB)
Windows XP	Pentium 300	128	500	300
Windows 2000	Pentium 200	128	286	286

---

## Carta

Per informazioni sui formati e i tipi di carta che sono supportati dalla Dell All-In-One Printer A960, vedere [Istruzioni per i supporti di stampa per il supporto carta](#) o [Istruzioni per i supporti di stampa per l'ADF](#).

---

## Cavi

La stampante Dell AIO Printer A960 utilizza un cavo USB (Universal Serial Bus) venduto separatamente.



# Appendice

- [Criteri di supporto tecnico Dell](#)
  - [Come contattare Dell](#)
  - [Condizioni di garanzia e restituzione](#)
- 

## Criteri di supporto tecnico Dell

Il supporto tecnico fornito da personale specializzato richiede la cooperazione e la partecipazione del cliente per il processo di risoluzione dei problemi e prevede il ripristino della configurazione originale del sistema operativo, del software applicativo e dei driver hardware, nonché la verifica del corretto funzionamento del computer e dell'hardware installato da Dell. Oltre al supporto tecnico fornito da personale specializzato, è possibile richiedere assistenza in linea al supporto tecnico Dell. Sono inoltre disponibili ulteriori opzioni di supporto tecnico a pagamento.

Dell offre supporto tecnico limitato per la stampante e per il software e le periferiche installate da Dell. Il supporto relativo al software e alle periferiche di altri produttori, incluse quelle acquistate e/o installate da Software & Peripherals (DellWare), ReadyWare e Custom Factory Integration (CFI/DellPlus), è fornito dal produttore originale.

---

## Come contattare Dell

Per accedere al supporto tecnico Dell, visitare il sito [support.dell.com](http://support.dell.com). Selezionare la propria regione nella pagina di benvenuto al supporto tecnico Dell e compilare i dettagli richiesti per accedere agli strumenti e alle informazioni disponibili.

È inoltre possibile rivolgersi a Dell utilizzando gli indirizzi seguenti:

- World Wide Web  
[www.dell.com/](http://www.dell.com/)  
[www.dell.com/ap/](http://www.dell.com/ap/) (Paesi dell'area Asia/Pacifico)  
[www.euro.dell.com](http://www.euro.dell.com) (solo Europa)  
[www.dell.com/la/](http://www.dell.com/la/) (Paesi dell'America Latina)
- FTP (File Transfer Protocol) anonimo  
[ftp.dell.com/](ftp://ftp.dell.com/)  
Eeguire l'accesso con l'utente: anonymous e indicare come password il proprio indirizzo di posta elettronica.
- Servizio di supporto elettronico  
[mobile\\_support@us.dell.com](mailto:mobile_support@us.dell.com)  
[support@us.dell.com](mailto:support@us.dell.com)  
[apsupport@dell.com](mailto:apsupport@dell.com) (Paesi dell'area Asia/Pacifico)  
[support.euro.dell.com](mailto:support.euro.dell.com) (Solo Europa)
- Servizio elettronico per la richiesta di preventivi  
[sales@dell.com](mailto:sales@dell.com)  
[apmarketing@dell.com](mailto:apmarketing@dell.com) (Paesi dell'area Asia/Pacifico)
- Servizio elettronico di informazione

## Condizioni di garanzia e restituzione

Dell Inc. ("Dell") produce i prodotti hardware utilizzando parti e componenti nuovi o equiparati a nuovi in base alle procedure standard del settore. Per ulteriori informazioni sulle condizioni di garanzia Dell per la stampante, consultare il Manuale per l'utente.

# Avvisi

- [Normative](#)
  - [FCC Notices \(U.S. Only\)](#)
  - [IC Notice \(Canada Only\)](#)
  - [Avviso CE \(Unione Europea\)](#)
  - [Avviso relativo al marchio CE](#)
  - [NOM Information \(Mexico Only\)](#)
  - [Conformità ENERGY STAR®](#)
  - [Notice to users of the Canadian telephone network](#)
  - [Utilizzo di Dell A960 in Germania](#)
  - [Utilizzo di Dell A960 in Svizzera](#)
  - [Industry Canada Compliance Statement](#)
  - [Conformità alle direttive dell'Unione Europea \(UE\)](#)
  - [The United Kingdom Telecommunications Act 1984](#)
  - [Dichiarazione relativa al mercurio](#)
  - [Avviso di copyright](#)
- 

## Normative

Un'interferenza elettromagnetica (EMI, Electromagnetic Interference) è un qualsiasi segnale o emissione, irradiato nello spazio libero o trasmesso tramite conduttori di alimentazione o di segnali, in grado di disturbare il funzionamento di un sistema di radionavigazione o di altri servizi di sicurezza oppure di ridurre la qualità, di ostacolare o di interrompere ripetutamente un servizio di comunicazione radio autorizzato dalla legge. Tali servizi di comunicazione radio comprendono, a titolo esemplificativo, trasmissioni commerciali AM/FM, televisive, servizi di telefonia cellulare, radar, sistemi di controllo del traffico aereo, cercapersone e PCS (Personal Communication Services). I servizi autorizzati dalla legge e i dispositivi che emettono disturbi a radiofrequenza, ad esempio le periferiche digitali quali i computer, contribuiscono all'ambiente elettromagnetico.

Con compatibilità elettromagnetica (EMC, Electromagnetic Compatibility) si indica la capacità degli elementi che compongono le apparecchiature elettroniche di funzionare correttamente nell'ambiente elettromagnetico. Sebbene questo computer sia stato progettato in conformità ai limiti previsti dalle agenzie competenti per le interferenze elettromagnetiche, non vi è garanzia che in particolari installazioni tali interferenze non abbiano luogo. Qualora la presente apparecchiatura provocasse interferenze dannose a servizi di comunicazione radio, rilevabili all'accensione e allo spegnimento, si consiglia di provare a correggere l'inconveniente ricorrendo a una delle seguenti misure:

- Cambiare l'orientamento dell'antenna ricevente.
- Cambiare la posizione del computer rispetto al dispositivo ricevente.
- Allontanare il computer dal dispositivo ricevente.
- Collegare il computer a una presa elettrica diversa, in modo da utilizzare un circuito di alimentazione differente da quello del dispositivo ricevente.

Se necessario, rivolgersi a un addetto del Servizio di assistenza tecnica Dell o a un tecnico esperto per ottenere ulteriori suggerimenti.

---



## FCC Notices (U.S. Only)

Most Dell computers are classified by the Federal Communications Commission (FCC) as Class B digital devices. To determine which classification applies to your computer, examine all FCC registration labels located on the bottom, side, or back panel of your computer, on card-mounting brackets, and on the cards themselves. If any one of the labels carries a Class A rating, your entire computer is considered to be a Class A digital device. If all labels carry an FCC Class B rating as distinguished by either an FCC ID number or the FCC logo, (  ), your computer is considered to be a Class B digital device.

Once you have determined your computer's FCC classification, read the appropriate FCC notice. Note that FCC regulations provide that changes or modifications not expressly approved by Dell could void your authority to operate this equipment.

This device complies with Part 15 of the FCC Rules. Operation is subject to the following two conditions:

- This device may not cause harmful interference.
- This device must accept any interference received, including interference that may cause undesired operation.

## Class B

This equipment has been tested and found to comply with the limits for a Class B digital device pursuant to Part 15 of the FCC Rules. These limits are designed to provide reasonable protection against harmful interference in a residential installation. This equipment generates, uses, and can radiate radio frequency energy and, if not installed and used in accordance with the manufacturer's instruction manual, may cause interference with radio communications. However, there is no guarantee that interference will not occur in a particular installation. If this equipment does cause harmful interference to radio or television reception, which can be determined by turning the equipment off and on, you are encouraged to try to correct the interference by one or more of the following measures:

- Reorient or relocate the receiving antenna.
- Increase the separation between the equipment and the receiver.
- Connect the equipment into an outlet on a circuit different from that to which the receiver is connected.
- Consult the dealer or an experienced radio/television technician for help.

## FCC Identification Information

The following information is provided on the device or devices covered in this document in compliance with FCC regulations:

- Model number:
- Company name:

Dell Inc.  
One Dell Way  
Round Rock, Texas 78682 USA  
512-338-4400

## Modem Regulatory Information

This equipment complies with Part 68 of the FCC Rules. On the bottom of your computer is a label that contains, among other information, the FCC registration number and ringer equivalence number (REN) for your equipment. If requested, you must provide this information to the telephone company.

The REN is used to determine the quantity of devices that may be connected to the telephone line. Excessive RENs on the telephone line may result in the devices not ringing in response to an incoming call. In most areas, the sum of all the RENs on your telephone line should be less than five to ensure proper service from the telephone company. To be certain of the number of devices that you may connect to a line, as determined by the total RENs, contact your local telephone company.

The registration jack Universal Service Order Code (USOC) used by this equipment is RJ-11C. An FCC compliant telephone cord and modular plug is provided with this equipment. This equipment is designed to be connected to the telephone network or premises wiring using a compatible modular jack that is Part 68 compliant.

This equipment cannot be used on public coin-phone service provided by the telephone company. Connection to party line service is subject to state tariffs.

There are no user serviceable parts on the modem contained in your computer.

If your telephone equipment causes harm to the telephone network, the telephone company will notify you in advance that service may be temporarily discontinued. If advance notice is not practical, the telephone company will notify you as soon as possible. Also, you will be advised of your right to file a complaint with the FCC if you believe it is necessary.

The telephone company may make changes in its facilities, equipment, operations, or procedures that could affect the operation of this equipment. If this happens, the telephone company will provide advance notice in order for you to make necessary modifications to maintain uninterrupted service.

If you experience trouble with this telephone equipment, see "Getting Help" in your computer's troubleshooting documentation or, for some computers, the section titled "Contacting Dell" in your computer's online guide to find the appropriate telephone number for obtaining customer assistance. If the equipment is causing harm to the telephone network, the telephone company may request that you disconnect the equipment until the problem is resolved.

## Fax Branding

The Telephone Consumer Protection Act of 1991 makes it unlawful for any person to use a computer or other electronic device, including fax machines, to send any message unless such message clearly contains in a margin at the top or bottom of each transmitted page or on the first page of the transmission, the date and time it is sent, identification of the business, other entity, or individual sending the message, and the telephone number of the sending machine or such business, other entity, or individual. The telephone number provided may not be a 900 number or any other number for which charges exceed local or long-distance transmission charges.

---

## IC Notice (Canada Only)

Most Dell computers (and other Dell digital apparatus) are classified by the Industry Canada (IC) Interference-Causing Equipment Standard #3 (ICES-003) as Class B digital devices. To determine which classification (Class A or B) applies to your computer (or other Dell digital apparatus), examine all registration labels located on the bottom, side, or the back panel of your computer (or other digital apparatus). A statement in the form of "IC Class A ICES-003" or "IC Class B ICES-003" will be located on one of these labels. Note that Industry Canada regulations provide that changes or modifications not expressly approved by Dell could void your authority to operate this equipment.

This Class B (or Class A, if so indicated on the registration label) digital apparatus meets the requirements of the Canadian Interference-Causing Equipment Regulations.

Cet appareil numérique de la Classe B (ou Classe A, si ainsi indiqué sur l'étiquette d'enregistrement) respecte toutes les exigences du Règlement sur le Matériel Brouilleur du Canada.

## Modem Regulatory Information

The IC label identifies certified equipment. This certification means that the equipment meets telecommunications network protective, operational, and safety requirements as prescribed in the appropriate Terminal Equipment Technical Requirements document(s). The IC label does not guarantee that the equipment will operate to the user's satisfaction.

Before installing this equipment, users should ensure that it is permissible to be connected to the facilities of the local

telecommunications company. The equipment must also be installed using an acceptable method of connection. The customer should be aware that compliance with the above conditions may not prevent degradation of service in some situations.

Repairs to certified equipment should be coordinated by a representative designated by the supplier. Any repairs or alteration made by a user to this equipment, or equipment malfunctions, may give the telephone communications company cause to request the user to disconnect the equipment.

Users should ensure for their own protection, that the electrical ground connections of the power utility, telephone lines, and internal metallic water-pipe system, if present, are connected together. This precaution may be particularly important in rural areas.

 **NOTICE:** Users should not attempt to make such connections themselves. Contact the appropriate electric inspection authority, or electrician, as appropriate.

NOTE: The REN assigned to each terminal device provides an indication of the maximum number of terminals allowed to be connected to a telephone interface. The termination on an interface may consist of any combination of devices subject only to the requirement that the sum of the RENs of all the devices does not exceed the number five.

The REN for the internal modem as stated on the IC regulatory label located on the bottom of the computer is 0.6 B.

The following information is provided in compliance with IC regulations:

Dell Inc.  
One Dell Way  
Round Rock, TX 78682 USA  
512-338-4400

---

## Avviso CE (Unione Europea)

Il simbolo  indica la conformità del presente computer Dell con la direttive dell'Unione Europea sulla compatibilità elettromagnetica e sull'utilizzo delle tensioni ridotte. Il marchio indica che il presente sistema Dell soddisfa i seguenti standard tecnici:

- EN 55022 - "Apparecchiature informatiche - Caratteristiche di interferenza radio - Limiti e metodi di misura".
- EN 55024 - "Apparecchiature informatiche - Caratteristiche di immunità - Limiti e metodi di misura".
- EN 61000-3-2 - "Compatibilità elettromagnetica (EMC) - Parte 3: Limiti - Sezione 2: Limiti per emissioni di correnti armoniche (apparecchiature con corrente in ingresso fino a 16 A per fase)".
- EN 61000-3-3 - "Compatibilità elettromagnetica (EMC) - Parte 3: Limiti - Sezione 3: Limiti delle fluttuazioni di tensione e di disturbi in sistemi di alimentazione in bassa tensione per apparecchiature con corrente nominale fino a 16 A".
- EN 60950 - "Sicurezza delle apparecchiature informatiche".

NOTA: i requisiti per le emissioni della normativa EN 55022 definiscono due classificazioni:

- La Classe A è applicabile alle aree commerciali.
- La Classe B è applicabile alle aree domestiche.

AVVISO RELATIVO ALLE INTERFERENZE A RADIOFREQUENZA: questo è un prodotto di Classe A. In ambienti domestici, questo prodotto può provocare interferenze a radiofrequenza (RF) e, in tal caso, l'utente dovrà adottare misure adeguate.

Il presente dispositivo Dell è classificato per l'utilizzo in ambienti domestici di Classe B.

La "Dichiarazione di conformità" alle direttive e agli standard elencati in precedenza è disponibile presso Dell Inc. Products Europe BV, Limerick, Irlanda.

---

## Avviso relativo al marchio CE

La presente apparecchiatura è conforme ai requisiti fondamentali previsti dalla direttiva dell'Unione Europea

1999/5/EC.

Cet équipement est conforme aux principales caractéristiques définies dans la Directive européenne R/TTE/1999/5/CE.

Die Geräte erfüllen die grundlegenden Anforderungen der R/TTE-Richtlinie (1999/5/EG).

Questa apparecchiatura è conforme ai requisiti essenziali della Direttiva Europea R&TTE/1999/5/CE.

Este equipo cumple los requisitos principales de la Directiva 1999/5/CE de la UE, "Equipos de Terminales de Radio y Telecomunicaciones".

Este equipamento cumpre os requisitos essenciais da Directiva 1999/5/CE do Parlamento Europeo e do Conselho (Directiva RTT).

Ο εξοπλισμός αυτός πληροί τις βασικές απαιτήσεις της κοινοτικής οδηγίας EU R&TTE/1999/5/ΕΚ.

Deze apparatuur voldoet aan de noodzakelijke vereisten van EU-richtlijn betreffende radioapparatuur en telecommunicatie-eindapparatuur 1999/5/EG.

Þetta útdýtt uppfyllir de Væsentlige krævi í EU's díræktíva 1999/5/EC om Rædio- og tæleíttæmmalíndýtt.

Þetta útdýtt er í ósemnastæmmunæise mæd hoveðkrævænum í R&TTE-díræktívet (1999/5/EC) frá EU.

Utrustningen uppfyller kraven för EU-direktivet 1999/5/EC om ansluten teleutrustning och ömsesidigt erkännande av utrustningens överensstämmelse (R&TTE).

Tämä laite vastaa EU:n radio- ja telepäätealäitedirektiivin (EU R&TTE Directive 1999/5/EC) vaatimuksia.

## NOM Information (Mexico Only)

The following information is provided on the device(s) described in this document in compliance with the requirements of the official Mexican standards (NOM):

Exporter:	Dell Inc. One Dell Way Round Rock, TX 78682
Importer:	Dell Computer de México, S.A. de C.V. Paseo de la Reforma 2620 - 11° Piso Col. Lomas Altas 11950 México, D.F.
Ship to:	Dell Computer de México, S.A. de C.V. al Cuidado de Kuehne & Nagel de México S. de R.L. Avenida Soles No. 55 Col. Peñon de los Baños 15520 México, D.F.
Model number:	
Supply voltage:	100/240 VAC
Frequency:	50/60 Hz
Current Consumption:	1.5 A
Output voltage:	20 VDC

Output current:	3.5 A
-----------------	-------

---

## Conformità ENERGY STAR®

Alcune configurazioni dei computer Dell sono conformi ai requisiti indicati dall'EPA (Environmental Protection Agency) per i computer a basso consumo di energia elettrica. Se nel pannello anteriore del computer è presente il simbolo ENERGY STAR®, la configurazione originale del computer è conforme a tali requisiti e tutte le funzioni ENERGY STAR® per la gestione dell'alimentazione del computer sono attivate.

Tutti i computer Dell contrassegnati dal simbolo ENERGY STAR® sono conformi ai requisiti ENERGY STAR® dell'EPA in base alla configurazione esistente al momento della spedizione da Dell. Qualsiasi modifica apportata a tale configurazione, ad esempio l'installazione di schede di espansione o unità aggiuntive, può aumentare il consumo di energia elettrica del computer fino a superare il limite stabilito dal programma ENERGY STAR® Computers dell'EPA.

## Simbolo ENERGY STAR®



Il programma ENERGY STAR® Computers dell'EPA è un impegno congiunto dell'EPA e dei produttori di computer volto a ridurre l'inquinamento ambientale promuovendo la produzione di prodotti informatici a basso consumo di energia elettrica. Secondo le stime EPA, l'uso di prodotti informatici ENERGY STAR® consente agli utenti di risparmiare fino a due miliardi di dollari l'anno in spese per l'energia elettrica. A sua volta, la riduzione dell'uso di energia elettrica può ridurre le emissioni di anidride carbonica, il gas responsabile del cosiddetto "effetto serra", nonché di anidride solforosa e di ossidi di azoto, i principali responsabili del fenomeno noto come "pioggia acida".

L'utente può contribuire alla riduzione del consumo di energia elettrica e dei suoi effetti collaterali spegnendo il computer se non utilizzato, in particolare nelle ore notturne e nei fine settimana.

---

## Notice to users of the Canadian telephone network

This product meets the applicable Industry Canada technical specifications.

The Ringer Equivalence Number (REN) is an indication of the maximum number of terminals allowed to be connected to a telephone interface. The terminus of an interface may consist of any combination of devices, subject only to the requirement that the sum of the Ringer Equivalence Numbers of all the devices does not exceed five. The modem REN is located on the rear of the equipment on the product labeling.

Telephone companies report that electrical surges, typically lightning transients, are very destructive to customer terminal equipment connected to AC power sources. This has been identified as a major nationwide problem. It is recommended that the customer install an AC surge arrestor in the AC outlet to which this device is connected. This is to avoid damage to the equipment caused by local lightning strikes and other electrical surges.

This equipment uses CA11A telephone jacks.

---

## Utilizzo di Dell A960 in Germania

La stampante Dell A960 richiede un filtro toni Billing tedesco da installare su tutte le linee che ricevono impulsi di tariffazione in Germania. Gli impulsi di tariffazione possono o meno essere presenti sulle linee analogiche tedesche. L'abbonato può richiedere l'assegnazione o la rimozione di impulsi di tariffazione sulla linea rivolgendosi al fornitore di

rete tedesco. Normalmente, gli impulsi di tariffazione non sono forniti senza specifica richiesta da parte dell'abbonato al momento dell'installazione.

---

## Utilizzo di Dell A960 in Svizzera

La stampante Dell A960 richiede un filtro toni Billing svizzeri da installare su tutte le linee che ricevono impulsi di tariffazione in Svizzera. È necessario utilizzare il filtro poiché gli impulsi di tariffazione sono presenti su tutte le linee analogiche svizzere.

Dell A960 è stata testata ed è risultata conforme ai limiti previsti per i dispositivi digitali di Classe B, in base alla Parte 15 della regolamentazione FCC. Tale riconoscimento è legato alle seguenti condizioni: (1) questo apparecchio non causa interferenze nocive, e (2) questo apparecchio può accettare qualsiasi interferenza ricevuta, incluse interferenze che possono causare operazioni indesiderate.

I limiti FCC per la Classe B sono stabiliti per fornire una protezione adeguata contro le interferenze dannose in un'installazione residenziale. Le presenti apparecchiature generano, utilizzano e possono irradiare energia in radiofrequenza e, se non installate in conformità alle istruzioni, possono causare interferenze dannose con le comunicazioni radio. Tuttavia, non esiste alcuna garanzia che le interferenze non si verifichino in una particolare installazione. Qualora la presente apparecchiatura provocasse interferenze dannose a segnali radiofonici o televisivi, rilevabili all'accensione e allo spegnimento, si consiglia di provare a correggere l'inconveniente ricorrendo a una delle seguenti misure:

- Cambiare l'orientamento o la posizione dell'antenna di ricezione.
- Aumentare la distanza tra l'apparecchiatura e l'apparecchio ricevente.
- Collegare l'apparecchiatura a una presa elettrica su un circuito diverso da quello a cui è collegato l'apparecchio ricevente.
- Per ulteriori informazioni, contattare il punto vendita o il rappresentante dell'assistenza.

Il produttore non è responsabile di interferenze con segnali radiofonici o televisivi causati dall'utilizzo di cavi diversi da quelli consigliati o da modifiche non autorizzate all'apparecchiatura. Le modifiche non autorizzate possono annullare i diritti dell'utente a utilizzare questa apparecchiatura.

NOTA: per assicurare la conformità alle normative FCC sulle interferenze elettromagnetiche per i dispositivi digitali di Classe B, utilizzare un cavo schermato e dotato di messa a terra adeguata. L'utilizzo di un cavo non schermato o senza messa a terra adeguata può rappresentare una violazione delle normative FCC.

Eventuali domande relative alla dichiarazione di conformità alle normative sulle emissioni elettromagnetiche devono essere indirizzate a:

Dell Products, L.P.  
One Dell Way  
Round Rock, Texas 78682

---

## Industry Canada Compliance Statement

This Class B digital apparatus meets all requirements of the Canadian Interference-Causing Equipment Regulations.

## Avis De Conformité Aux Normes De L'industrie Du Canada

Cet appareil numérique de la classe B respecte toutes les exigences du Règlement sur le matériel brouilleur du Canada.

---

## Conformità alle direttive dell'Unione Europea (UE)

Questo prodotto è conforme ai requisiti di protezione stabiliti dalle direttive del Consiglio dell'UE 89/336/EEC, 73/23/EEC e 1999/5/EC sull'approssimazione e l'armonizzazione della legislazione degli Stati membri in relazione alla compatibilità elettromagnetica e alla sicurezza delle apparecchiature elettriche progettate per l'uso entro determinati limiti di tensione e in apparecchiature terminali per radio e telecomunicazioni.

Una dichiarazione di conformità ai requisiti delle direttive è stata sottoscritta dal Direttore della produzione e del Supporto tecnico, Lexmark International, S.A., Boigny, Francia.

Questo prodotto è conforme ai limiti per la Classe B stabiliti dalla direttiva EN 55022 e ai requisiti di sicurezza stabiliti dalla direttiva EN 60950.

---

## United Kingdom Telecommunications Act (Legge sulle telecomunicazioni del Regno Unito) 1984

This apparatus is approved under the approval number NS/G/1234/J/100003 for the indirect connections to the public telecommunications systems in the United Kingdom.

---

## Dichiarazione relativa al mercurio

Questo prodotto contiene mercurio nella lampada (<5 mg Hg). È possibile che lo smaltimento del mercurio sia regolato in base a considerazioni ambientali. Per informazioni sullo smaltimento o il riciclaggio, contattare le autorità locali o Electronic Industries Alliance: [www.eiae.org](http://www.eiae.org).

---

## Avviso di copyright

La copia di determinati materiali senza permesso o licenza, inclusi documenti, immagini e valute, potrebbe essere illegale. Per accertarsi di avere i permessi necessari richiedere assistenza legale.